

ESCON Module 50/8

Servo-contrôleur

Numéro de commande 532872

ESCON Module 50/8 HE

Servo-contrôleur

Numéro de commande 586137

Documentation Hardware

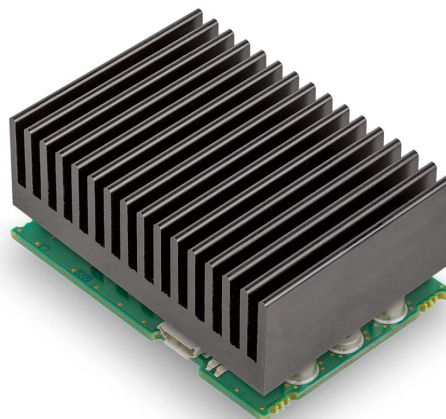
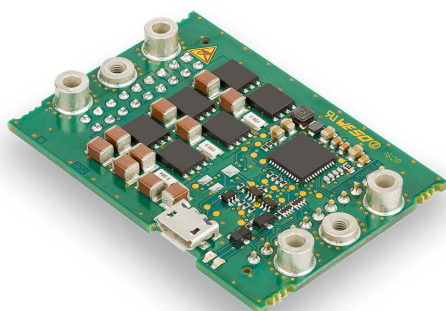

escon.maxonmotor.com

Réf. document: rel8201

TABLE DES MATIÈRES

1	Informations générales	3
	1.1 À propos de ce document	3
	1.2 À propos de l'appareil	5
	1.3 À propos des consignes de sécurité	6
2	Spécifications	7
	2.1 Caractéristiques techniques	7
	2.2 Caractéristiques thermiques	9
	2.3 Limites d'application	10
	2.4 Schémas cotés	11
	2.5 Normes	12
3	Configuration	13
	3.1 Règles générales en vigueur	13
	3.2 Détermination de l'alimentation électrique requise	14
	3.3 Connexions	15
	3.4 Affichages de l'état	26
4	Câblage	27
	4.1 Moteurs DC	28
	4.2 Moteurs EC	31
5	Guide de configuration de la carte mère	33
	5.1 Exigences concernant les composants d'autres fournisseurs	34
	5.2 Directives relatives à la configuration	37
	5.3 Empreinte THT	37
	5.4 Affectation des broches	38
	5.5 Caractéristiques techniques	38
	5.6 Schéma coté	38
	5.7 ESCON Module 50/8 Motherboard (586048)	38
	5.8 Pièces de rechange	52

À LIRE IMPÉRATIVEMENT EN PREMIER

Ces instructions sont destinées au personnel technique qualifié. Avant de démarrer une activité quelconque, il convient ...

- de lire et de comprendre le présent manuel, et
- de suivre les instructions qu'il contient.

Le module ESCON Module 50/8 est considéré comme une quasi-machine conformément à la Directive européenne 2006/42/CE, article 2, paragraphe (g) et il est destiné à être incorporé dans une autre machine, une autre quasi-machine ou un autre équipement, ou alors à leur être ajouté.

Par conséquent, il est interdit de mettre l'appareil en service...

- avant de s'être assuré que l'autre machine ou le système dans lequel l'appareil doit être incorporé, répond aux exigences de la directive européenne relative aux machines;
- avant que l'autre machine réponde à toutes les exigences relatives à la protection de la sécurité et de la santé des personnes;
- avant que toutes les interfaces requises soient établies et les exigences spécifiques à celles-ci soient remplies.

1 Informations générales

1.1 À propos de ce document

1.1.1 Domaine d'utilisation

Le présent document est destiné à vous familiariser avec le servo-contrôleur ESCON Module 50/8. Il décrit les opérations nécessaires pour une installation et/ou une mise en service conformes et sûres. Le respect de ces instructions...

- permet d'éviter les situations dangereuses,
- réduit considérablement la durée de l'installation et/ou de la mise en service,
- augmente la durée de vie de l'équipement décrit ainsi que sa fiabilité.

Ce document présente les performances et les spécifications de l'appareil, les informations concernant les normes à respecter, les détails relatifs aux connexions et à l'affectation des bornes ainsi que des exemples de câblage. Il contient également un guide de conception de la carte mère ainsi que des indications précises concernant l'«ESCON Module 50/8 Motherboard» disponible en option.

1.1.2 Groupe cible

Ce document est destiné à un personnel qualifié dûment formé et expérimenté. Il contient les informations nécessaires à la compréhension et à la réalisation des opérations requises.

1.1.3 Utilisation

Il convient de prendre en compte la notation et les codages utilisés dans la suite du document.

Notation	Signification
(n)	renvoie à un composant (par ex. à son numéro de commande, à sa position dans une nomenclature, etc.)
→	synonyme de «voir», «voir aussi», «tenir compte de» ou «passer à»

Tableau 1-1 Notation utilisée

1.1.4 Symboles & signes

Les symboles et signes suivants sont utilisés dans ce document.







Type	Symbole	Signification	
Consigne de sécurité	 (typique)	DANGER	Indique une situation dangereuse à venir . Le non-respect de cette indication va entraîner des blessures graves voire mortelles .
		AVERTISSEMENT	Indique une situation potentiellement dangereuse . Le non-respect de cette indication peut entraîner des blessures graves voire mortelles .
		ATTENTION	Indique une situation éventuellement dangereuse ou attire l'attention sur une pratique peu sûre. Le non-respect de cette indication peut entraîner des blessures .
Activités interdites	 (typique)	Indique une activité dangereuse. Par conséquent: elle est interdite .	
Opération obligatoire	 (typique)	Indique une opération indispensable. Par conséquent: cette opération est obligatoire .	
Information		Exigence / Indication / Remarque	Indique une opération indispensable pour pouvoir poursuivre ou qui informe au sujet d'un certain aspect à respecter.
		Méthode recommandée	Indique une recommandation ou une proposition concernant la manière de poursuivre les opérations.
		Détérioration	Indique des opérations permettant d'empêcher les dommages éventuels du matériel.

Tableau 1-2 Symboles & signes

1.1.5 Marques déposées et noms de marques

Afin de ne pas entraver la lisibilité des documents, les noms de marques déposées accompagnés de la marque sont mentionnés une seule fois dans la liste ci-dessous. Cela implique évidemment que les noms de marques (la liste n'est pas exhaustive ni exclusive) sont protégés par droits d'auteur et/ou de propriété intellectuelle, même si le symbole correspondant n'apparaît pas dans le reste du document.

Nom de marque	Propriétaire de la marque
Certonal®	© Acota Limited, GB-Shrewsbury
Littelfuse® SMD NANO2®	© Littelfuse, USA-Chicago, IL
Windows®	© Microsoft Corporation, USA-Redmond, WA

Tableau 1-3 Marques déposées et noms de marques

1.1.6 Copyright

© 2018 maxon motor. Tous droits réservés.

Le présent document est protégé par des droits d'auteur, même sous forme d'extrait. Toute réutilisation de ce document, qu'il s'agisse d'une reproduction, d'une traduction, de la reproduction sur microfilm ou d'un autre traitement électronique dépassant le cadre stricto sensu de la protection des droits d'auteur, est interdite sans autorisation écrite de maxon motor ag et peut faire l'objet de poursuites judiciaires.

maxon motor ag

Brünigstrasse 220
Postfach 263
CH-6072 Sachseln

Téléphone +41 41 666 15 00
Fax +41 41 666 16 50
Web www.maxonmotor.com

1.2 À propos de l'appareil

L'ESCON Module 50/8 est un servo-contrôleur MLI puissant et compact à 4 quadrants destiné à la commande performante de moteurs DC avec balais, à excitation par aimant permanent, et de moteurs EC sans balais de jusqu'à 400 W environ. Le servo-contrôleur a été spécialement conçu pour l'utilisation dans des conditions ambiantes rudes et dispose d'un revêtement de protection Certonal FC-742.

Le servo-contrôleur est disponible dans deux modèles: comme «ESCON Module 50/8 HE» (586137) avec dissipateur de chaleur et comme «ESCON Module 50/8» (532872) sans dissipateur de chaleur. Ce dernier est prévu pour l'utilisation d'un dissipateur de chaleur approprié, à choisir individuellement. Nous recommandons expressément l'utilisation de l'accessoire maxon «ESCON Module 50/8 Thermal Pad» (586142).

Les modes de fonctionnement disponibles - régulateur de vitesse, variateur de vitesse et régulateur de courant - répondent aux exigences les plus extrêmes. L'ESCON Module 50/8 est conçu pour être piloté par une valeur de consigne analogique. Il présente des fonctions complètes qui utilisent des entrées et des sorties analogiques et numériques.

Ce module OEM miniaturisé s'intègre parfaitement dans des applications clients complexes. Une carte mère appropriée est à disposition pour la première mise en service.

L'interface graphique «ESCON Studio» pour PC Windows sert à configurer l'appareil par le biais de l'interface USB.

La version actuelle du logiciel ESCON (ainsi que la dernière édition de la documentation) sont téléchargeables sur Internet, à l'adresse →<http://escon.maxonmotor.com>.

1.3 À propos des consignes de sécurité

- Vérifier que les consignes «À LIRE IMPÉRATIVEMENT EN PREMIER» à la page A-2 ont bien été lues.
- Ne jamais effectuer de travaux sans disposer des connaissances requises en la matière (→Chapitre «1.1.2 Groupe cible» à la page 1-3).
- Consulter le →Chapitre «1.1.4 Symboles & signes» à la page 1-4 qui contient les explications nécessaires à la compréhension des symboles utilisés.
- Respecter la réglementation en vigueur dans le pays et/ou sur le lieu d'exploitation de l'appareil en matière de prévention des accidents, de protection du travail et de protection de l'environnement.



DANGER

Haute tension et/ou électrocution

Tout contact avec des fils conducteurs de tension peut entraîner des blessures graves voire mortelles.

- *Tous les câbles du réseau doivent être considérés comme conducteurs de tension sauf en présence de preuves contraires.*
- *S'assurer qu'aucune des extrémités du câble n'est reliée à une alimentation en tension.*
- *S'assurer qu'il est impossible d'activer l'alimentation en tension tant que les travaux ne sont pas terminés.*
- *Respecter les instructions d'isolation et de mise hors service du moteur.*
- *Vérifier que tous les interrupteurs sont protégés de tout actionnement accidentel et qu'ils sont identifiés nommément.*



Exigences

- *Vérifier que tous les composants raccordés sont installés conformément aux règlements en vigueur localement.*
- *Garder à l'esprit qu'un appareil électronique ne peut par principe être considéré comme infaillible. Il convient donc d'équiper la machine/l'équipement d'un dispositif de surveillance et de sécurité indépendant. Si, pour une raison quelconque, la machine/l'équipement était commandé de manière non conforme, si la commande devait subir un dysfonctionnement, si un câble devait rompre ou être déconnecté, etc., il conviendrait alors de commuter le dispositif d'entraînement complet en un mode de fonctionnement sûr et de le maintenir dans ce mode.*
- *Attention, il est interdit à l'utilisateur d'entreprendre la moindre réparation sur les composants fournis par maxon motor.*



Composant sensible aux décharges électrostatiques (CSDE)

- *Porter des vêtements isolant des décharges électrostatiques.*
- *Manipuler l'appareil avec la plus grande prudence.*

2 Spécifications

2.1 Caractéristiques techniques

ESCON Module 50/8 (532872) ESCON Module 50/8 HE (586137)		
Caractéristiques électriques	Tension nominale de service $+V_{CC}$	10...50 VDC
	Tension de service absolue $+V_{CC\ min} / +V_{CC\ max}$	8 VDC / 56 VDC
	Tension de sortie (max.)	$0.98 \times +V_{CC}$
	Courant de sortie I_{cont} / I_{max} (<20 s)	8 A / 15 A
	Fréquence de modulation de largeur d'impulsion	53,6 kHz
	Fréquence d'échantillonnage régulateur de courant PI	53,6 kHz
	Fréquence d'échantillonnage régulateur de vitesse PI	5,36 kHz
	Rendement maximum	99%
	Vitesse max. moteur DC	limitée par la vitesse maximum admise (moteur) et la tension maximum de sortie (contrôleur)
	Vitesse max. moteur EC	150 000 tr/min (1 paire de pôles)
	Self de lissage intégré	–
Entrées et sorties	Entrée analogique 1 Entrée analogique 2	Résolution 12 bits; $-10...+10$ V; différentiel
	Sortie analogique 1 Sortie analogique 2	Résolution 12 bits; $-4...+4$ V; par rapport à GND
	Entrée numérique 1 Entrée numérique 2	$+2,4...+36$ VDC ($R_i = 38,5$ k Ω)
	Entrée/sortie numérique 3 Entrée/sortie numérique 4	$+2,4...+36$ VDC ($R_i = 38,5$ k Ω) / max. 36 VDC ($I_L < 500$ mA)
	Signaux capteur à effet Hall	H1, H2, H3
	Signaux codeur	A, A\, B, B\, (max. 1 MHz)
Tension de sortie	Tension auxiliaire de sortie	+5 VDC ($I_L \leq 10$ mA)
	Tension d'alimentation capteur à effet Hall	+5 VDC ($I_L \leq 30$ mA)
	Tension d'alimentation codeur	+5 VDC ($I_L \leq 70$ mA)
Raccords moteur	Moteur DC	+ moteur, – moteur
	Moteur EC	bobinage du moteur 1, bobinage du moteur 2, bobinage du moteur 3
Interface	USB 2.0 / USB 3.0	mode rapide
Affichages d'état	Fonctionnement	LED verte
	Erreur	LED rouge

ESCON Module 50/8 (532872) ESCON Module 50/8 HE (586137)				
Caractéristiques	Poids	Module 50/8	16 g env.	
		Module 50/8 HE	84 g env.	
	Dimensions (L x l x H)	Module 50/8	53,3 x 37,5 x 14,5 mm	
		Module 50/8 HE	53,3 x 37,5 x 30,6 mm	
Fixation	enfichable dans les réglettes à prises femelles RM 2,54 mm et dans les goujons filetés M2.5			
Conditions ambiantes ^{*1)}	Température	Fonctionnement	Module 50/8: -40...+45 °C Module 50/8 HE: -40...+65 °C	
		plage étendue ^{*1)}	Module 50/8: +45...+85 °C Module 50/8 HE: +65...+92 °C Derating → Figure 2-1	
		Stockage	-40...+85 °C	
	Altitude ^{*2)}	Fonctionnement	0...6 000 m MSL	
		plage étendue ^{*1)}	6 000...10 000 m MSL derating: Température ambiante (→ Figure 2-2) moins 11 °C	
Humidité de l'air	5...90% (sans condensation)			

*1) Le fonctionnement dans la plage étendue est autorisé (température et altitude). Pour cela, il faut cependant tenir compte de l'harmonisation de la température ambiante et de la perte de puissance (et pour l'ESCON Module 50/8, d'un dissipateur de chaleur requis dans tous les cas).

*2) Altitude de fonctionnement en mètres au-dessus du niveau de la mer (Mean Sea Level, MSL)

Tableau 2-4 Caractéristiques techniques

2.2 Caractéristiques thermiques

2.2.1 Perte de puissance et rendement

Le servo-contrôleur est disponible dans deux modèles: comme «ESCON Module 50/8 HE» (586137) avec dissipateur de chaleur et comme «ESCON Module 50/8» (532872) sans dissipateur de chaleur.

Les deux graphiques suivants servent à identifier les limites d'application en ce qui concerne le courant de sortie et la température ambiante à des tensions d'alimentation différentes.

Si la plage de température étendue doit être entièrement exploitée lors de l'utilisation d'un ESCON Module 50/8, il convient de prévoir un dissipateur de chaleur approprié. Il est possible de voir, sur les graphiques suivants, la résistance thermique maximale R_{th} d'un dissipateur de chaleur correspondant, à une perte de puissance P_D connue. Tenir compte à ce sujet également du → Chapitre «2.2.2 Exemple d'application: dimensionnement d'un dissipateur de chaleur approprié» à la page 2-10.

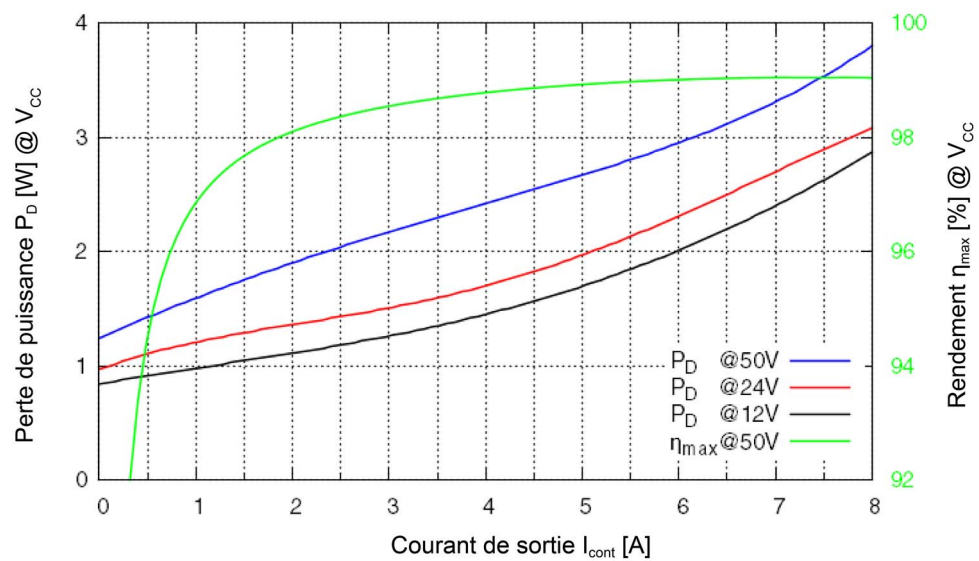

Illustration 2-1 Perte de puissance et rendement

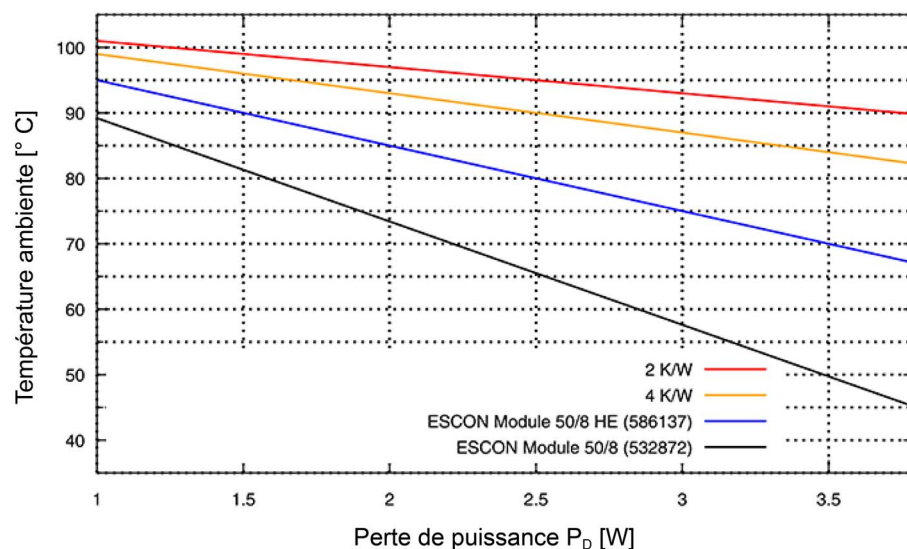

Illustration 2-2 Derating température ambiante / dissipateur de chaleur requis

2.2.2 Exemple d'application: dimensionnement d'un dissipateur de chaleur approprié

Pour choisir un dissipateur de chaleur approprié, il faut déterminer la résistance thermique R_{th} maximale. Pour cela, reporter les valeurs des illustrations ci-dessus comme suit:

1) Hypothèse

L'ESCON Module 50/8 (532872) doit être exploité avec une tension de service nominale $+V_{CC}$ de 24 V et un courant de sortie I_{cont} de 8 A.

2) →Figure 2-1

Le point d'intersection de la courbe rouge (24 V) et du courant de sortie de 8 A (axe X) donne une perte de puissance de 3,2 W sur l'axe Y.

3) →Figure 2-2

La courbe noire (ESCON Module 50/8) montre qu'un fonctionnement sans dissipateur de chaleur est possible jusqu'à une température ambiante maximale d'env. 55 °C (axe Y) lorsque la perte de puissance est de 3,2 W (axe X).

Dans les mêmes conditions, un dissipateur de chaleur avec une résistance thermique maximale R_{th} de moins de 4 K/W est requis pour le fonctionnement à une température ambiante maximale de 85 °C (axe Y) (courbe jaune).

Pour une transmission optimale de chaleur, utiliser l'accessoire maxon «ESCON Module 50/8 Thermal Pad» (586142) et tenir compte des indications du fabricant du dissipateur de chaleur correspondant.

Spécification / Accessoires			
ESCON Module 50/8 Heat Sink *3)	Dimensions	53,3 x 37,5 x 16,5 mm (L x l x H)	(586141)
	Résistance thermique R_{th}	5,8 K/W	
	Fixation	4 filets pour les vis de fixation M2.5	
	Matériau	aluminium anodisé noir	
ESCON Module 50/8 Thermal Pad *3)	Dimensions	40 x 25 x 4 mm (L x l x H)	(586142)
*3) Correspond aux composants utilisés dans ESCON Module 50/8 HE (586137)			

Tableau 2-5 Dissipateur de chaleur – Spécification & accessoires

2.3 Limites d'application

Fonctionnalité de protection	Seuil de coupure	Seuil de remise sous tension
Sous-tension	7,2 V	7,4 V
Surtension	58 V	55 V
Courant de surcharge	22,5 A	—
Surcharge thermique	105 °C	90 °C

Tableau 2-6 Limites d'application

2.4 Schémas cotés

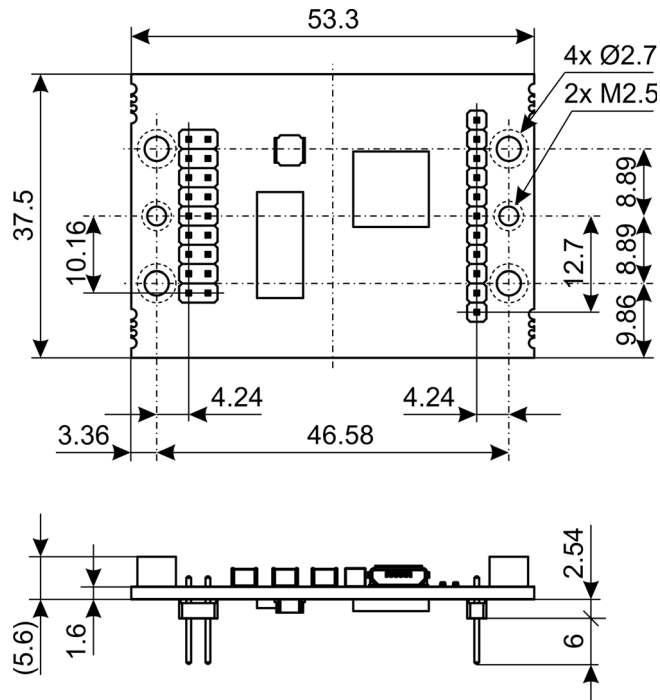

Illustration 2-3 ESCON Module 50/8 – Schéma coté [mm]

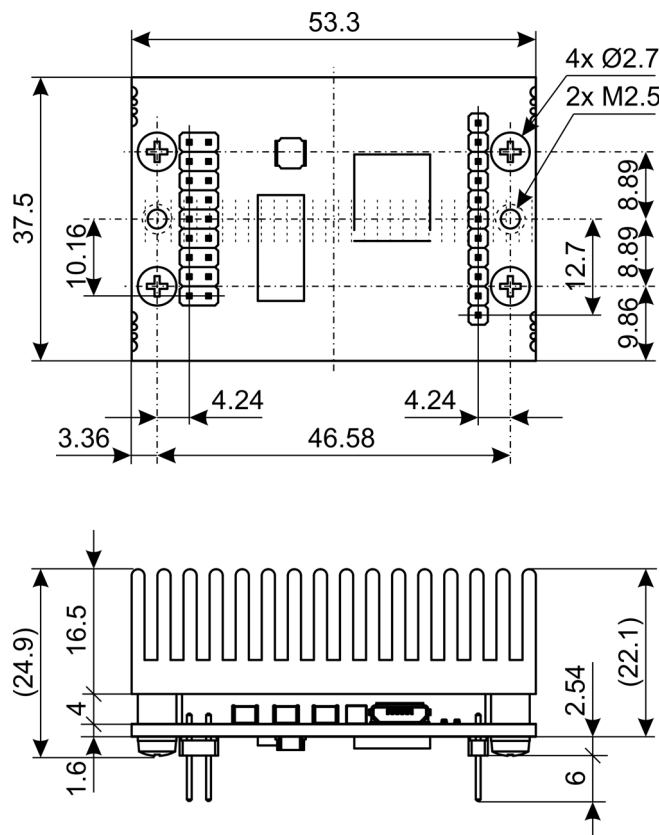

Illustration 2-4 ESCON Module 50/8 HE – Schéma coté [mm]

2.5 Normes

La conformité aux normes ci-dessous de l'appareil décrit a été contrôlée avec succès. Dans la pratique cependant, seul le système dans son ensemble (l'équipement opérationnel, composé de l'ensemble des différents composants que sont par exemple le moteur, le servo-contrôleur, le bloc d'alimentation, le filtre CEM, le câblage, etc.) peut être soumis à un contrôle CEM destiné à garantir que l'installation fonctionnera en toute sécurité.



Remarque importante

La conformité aux normes de l'appareil décrit n'induit pas que le système complet prêt à fonctionner est conforme à celles-ci. Pour que votre système complet puisse être conforme aux normes requises, il convient de lui faire subir un contrôle CEM approprié en tant qu'unité comprenant tous les composants.

Compatibilité électromagnétique		
Normes génériques	CEI/EN 61000-6-2	Immunité pour les environnements industriels
	CEI/EN 61000-6-3	Émissions pour les environnements résidentiels, commerciaux et de l'industrie légère
Normes appliquées	CEI/EN 61000-6-3 CEI/EN 55022 (CISPR22)	Perturbations électriques des appareils de traitement de l'information
	CEI/EN 61000-4-3	Immunité aux champs électromagnétiques rayonnés aux fréquences radioélectriques >10 V/m
	CEI/EN 61000-4-4	Immunité aux transitoires électriques rapides en salves/ burst ± 2 kV
	CEI/EN 61000-4-6	Immunité aux perturbations conduites, induites par des champs radioélectriques 10 Vrms

Diverses		
Normes relatives à l'environnement	CEI/EN 60068-2-6	Facteurs ambiants – Essai Fc: vibrations (sinusoïdales, 10...500 Hz, 20 m/s ²)
	MIL-STD-810F	Random transport (10...500 Hz jusqu'à 2,53 g _{rms})
Normes relatives à la sécurité	UL File Number E108467; Circuit imprimé non équipé	
Fiabilité	MIL-HDBK-217F	Pronostic de fiabilité des appareils électroniques Environnement: Sol, tempéré (GB) Température ambiante: 298 K (25 °C) Contrainte exercée sur les composants: conforme au schéma électrique et à la puissance nominale Temps moyen entre défaillances (MTBF) <ul style="list-style-type: none"> • ESCON Module 50/8: 380 195 heures • ESCON Module 50/8 HE: 517 288 heures

Tableau 2-7 Normes

3 Configuration

REMARQUE IMPORTANTE: CONDITIONS PRÉALABLES À L'AUTORISATION DE DÉBUTER L'INSTALLATION

L'ESCON Module 50/8 est considéré comme une quasi-machine conformément à la directive européenne 2006/42/CE, article 2, paragraphe (g) et **il est ainsi destiné à être incorporé dans une machine, dans une autre quasi-machine ou dans un autre équipement, ou alors à leur être ajouté.**



AVERTISSEMENT

Risque de blessure

L'exploitation de l'appareil présente des risques de blessures graves si le système dans lequel il est incorporé n'est pas exactement conforme à la directive européenne 2006/42/CE.

- Ne jamais mettre l'appareil en service sans avoir vérifié que les autres éléments de l'installation répondent aux exigences de la directive CE.
- Ne jamais mettre l'appareil en service tant que les autres éléments de l'installation ne sont pas conformes à la réglementation relative à la prévention des accidents et à la sécurité du travail.
- Ne jamais mettre l'appareil en service tant que toutes les interfaces requises n'ont pas été établies et que les exigences décrites dans ce document n'ont pas été remplies.

3.1 Règles générales en vigueur



Tension de service maximum admise

- Vérifier que la tension de service est comprise entre 10 et 50 VDC.
- Une tension de service supérieure à 56 VDC ou une inversion de polarité entraînent la destruction de l'appareil.
- Garder à l'esprit que le courant nécessaire est relatif au couple résistant. Les limites de courant de l'ESCON Module 50/8 sont les suivantes: courant continu max. 8 A/temporaire (accélération) max. 15 A.



La connexion à chaud de l'interface USB risque d'endommager le matériel

Si l'interface USB est raccordée lorsque l'alimentation électrique est activée (connexion à chaud), les différences de potentiel éventuellement élevées des blocs d'alimentation de la commande et du PC/ordinateur portable risquent d'endommager le matériel.

- Éviter les différences de potentiel entre l'alimentation électrique de la commande et celle du PC/ordinateur portable ou les compenser si possible.
- Enficher tout d'abord le connecteur USB, allumer seulement ensuite l'alimentation électrique de la commande.

3.2 Détermination de l'alimentation électrique requise

Dans le principe, toute alimentation électrique répondant aux exigences minimum peut être utilisée.

Exigences relatives à l'alimentation électrique

Tension de sortie	+V _{CC} 10...50 VDC
Tension de sortie absolue	min. 8 VDC; max. 56 VDC
Courant de sortie	relatif à la charge <ul style="list-style-type: none"> • continu max. 8 A • temporaire (accélération, <20 s) max. 15 A

- 1) Utiliser la formule ci-dessous afin de calculer la tension requise en charge.
- 2) Sélectionner l'alimentation électrique en fonction de la tension calculée. Tenir compte des points suivants:
 - a) L'alimentation électrique doit être en mesure de stocker l'énergie cinétique générée par une décélération de la charge (par exemple dans un condensateur).
 - b) Si un bloc d'alimentation stabilisé est utilisé, il convient de désactiver la protection anti-surtension dans la zone de travail.



Remarque

La formule tient compte des paramètres suivants:

- Plage de modulation max. MLI: 98%
- Chute de tension max. du contrôleur: 1 V @ 8 A

VALEURS CONNUES:

- Couple résistant M [mNm]
- Vitesse de charge n [tr/min]
- Tension nominale moteur U_N [Volt]
- Vitesse à vide moteur à U_N, n₀ [tr/min]
- Pente vitesse/couple moteur Δn/ΔM [tr/min/mNm]

VALEUR RECHERCHÉE:

- Tension nominale de service +V_{CC} [Volt]

SOLUTION:

$$V_{CC} \geq \left[\frac{U_N}{n_0} \cdot \left(n + \frac{\Delta n}{\Delta M} \cdot M \right) \cdot \frac{1}{0.98} \right] + 1 [V]$$

3.3 Connexions

Les véritables connexions dépendent de la configuration globale du système d'entraînement et du type de moteur utilisé.

Suivre la description des opérations en respectant l'ordre indiqué et utiliser le schéma de raccordement correspondant le mieux aux composants de votre installation. Les schémas correspondants se trouvent au ➔ Chapitre «4 Câblage» à la page 4-27.

3.3.1 Affectation des broches

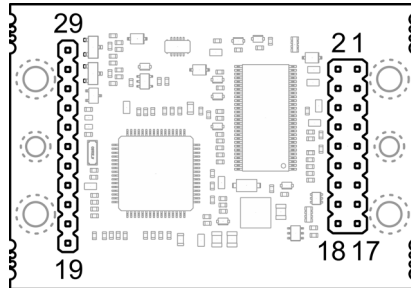

Illustration 3-5 Affectation des broches

Broche	Signal	Description
1 / 2	Moteur (+M) Bobinage du moteur 1	Moteur DC: Moteur + Moteur EC: Bobinage 1
3 / 4	Moteur (+M) Bobinage du moteur 2	Moteur DC: Moteur – Moteur EC: Bobinage 2
5 / 6	Bobinage du moteur 3	Moteur EC: Bobinage 3
7 / 8	+V _{CC}	Tension nominale de service (+10...+50 VDC)
9 / 10	Power_GND GND	Mise à la terre tension de service Mise à la terre
11	+5 VDC	Tension d'alimentation capteur à effet Hall (+5 VDC; ≤30 mA) Tension d'alimentation codeur (+5 VDC; ≤70 mA) Tension de sortie auxiliaire (+5 VDC; ≤10 mA)
12	Canal A	Codeur canal A
13	Capteur à effet Hall 1	Capteur à effet Hall 1, entrée
14	Canal A\	Signal complémentaire Canal A codeur
15	Capteur à effet Hall 2	Capteur à effet Hall 2, entrée
16	Canal B	Canal B codeur
17	Capteur à effet Hall 3	Capteur à effet Hall 3, entrée
18	Canal B\	Signal complémentaire Canal B codeur

Tableau 3-8 Affectation des broches & câblage (broches 1-18)

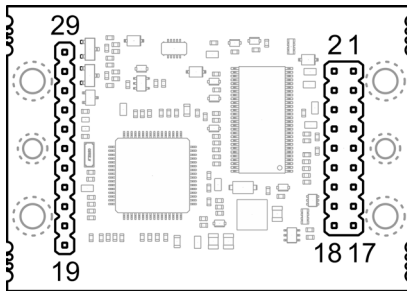

Illustration 3-6 Affection des broches

Broche	Signal	Description
19	DigIN/DigOUT4	Entrée/sortie numérique 4
20	DigIN/DigOUT3	Entrée/sortie numérique 3
21	DigIN2	Entrée numérique 2
22	DigIN1	Entrée numérique 1
23	GND	Mise à la terre
24	AnOUT2	Sortie analogique 2
25	AnOUT1	Sortie analogique 1
26	AnIN2-	Entrée analogique 2, signal négatif
27	AnIN2+	Entrée analogique 2, signal positif
28	AnIN1-	Entrée analogique 1, signal négatif
29	AnIN1+	Entrée analogique 1, signal positif

Tableau 3-9 Affection des broches & câblage (broches 19-29)

3.3.2 Capteur à effet Hall

Tension d'alimentation capteur à effet Hall	+5 VDC
Courant d'alimentation max. du capteur à effet Hall	30 mA
Tension d'entrée	0...24 VDC
Tension maximum d'entrée	+24 VDC
0 logique	typique <1,0 V
1 logique	typique >2,4 V
Résistance de tirage interne	10 k Ω (par rapport à +5,45 V)

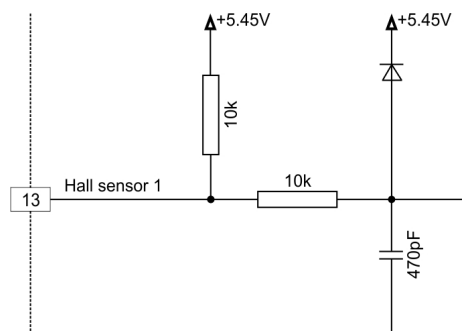

Illustration 3-7 Câblage d'entrée capteur à effet Hall 1 (dans le principe, concerne aussi les capteurs à effet Hall 2 & 3)

3.3.3 Codeur



Méthode recommandée

- Les signaux différentiels sont suffisamment protégés contre les champs électriques parasites. Nous recommandons **par conséquent de procéder au raccordement à l'aide d'un signal d'entrée différentiel**. Le contrôleur supporte les deux possibilités de manière identique, différentielle et asymétrique.
- Le contrôleur n'exige aucune impulsion d'index (Ch I, Ch II).
- Pour obtenir les meilleures performances, **nous recommandons instamment d'utiliser un codeur avec attaque de ligne (Line Driver)**. Des flancs de déclenchement plats peuvent sinon limiter la vitesse.

Différentiel	
Tension d'entrée différentielle min.	±200 mV
Tension maximum d'entrée	+12 VDC / -12 VDC
Récepteur de ligne (Line Receiver, interne)	EIA RS422 Standard
Fréquence maximum d'entrée	1 MHz

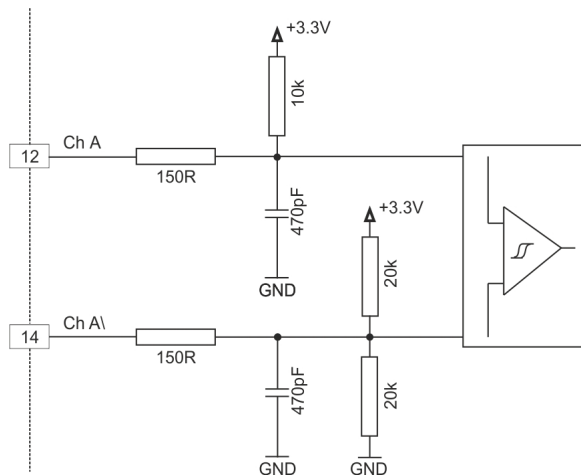

Illustration 3-8 Câblage d'entrée codeur Ch A «Différentiel» (dans le principe, s'applique aussi à Ch B)

Asymétrique	
Tension d'entrée	0...5 VDC
Tension maximum d'entrée	+12 VDC / -12 VDC
0 logique	<1,0 V
1 logique	>2,4 V
Courant d'entrée élevé (high)	I_{IH} = typique +420 μ A @ 5 V
Courant d'entrée faible (low)	I_{IL} = typique -170 μ A @ 0 V
Fréquence maximum d'entrée	100 kHz

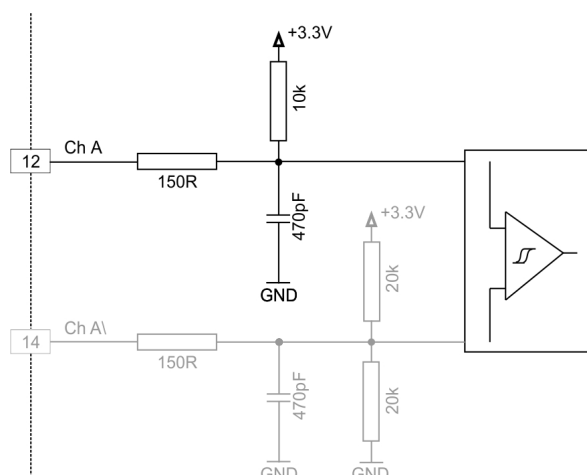

Illustration 3-9 Câblage d'entrée codeur Ch A «Asymétrique» (dans le principe, s'applique aussi à Ch B)

3.3.4 E/S numériques

3.3.4.1 Entrée numérique 1

Tension d'entrée	0...36 VDC
Tension maximum d'entrée	+36 VDC / -36 VDC
0 logique	typique <1,0 V
1 logique	typique >2,4 V
Résistance d'entrée	typique 47 kΩ (<3,3 V) typique 38,5 kΩ (@ 5 V) typique 25,5 kΩ (@ 24 V)
Courant d'entrée avec 1 logique	typique 130 μA @ +5 VDC
Retard de commutation	<8 ms

Plage de fréquence MLI	10 Hz...5 kHz
Plage de modulation MLI (résolution)	10...90% (0.1%)
Durée de période RC Servo	3...30 ms
Durée d'impulsion RC Servo	1...2 ms

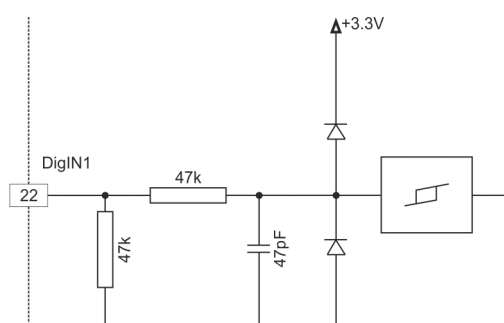

Illustration 3-10 Commutation DigIN1

3.3.4.2 Entrée numérique 2

Tension d'entrée	0...36 VDC
Tension maximum d'entrée	+36 VDC / -36 VDC
0 logique	typique <1,0 V
1 logique	typique >2,4 V
Résistance d'entrée	typique 47 kΩ (<3,3 V) typique 38,5 kΩ (@ 5 V) typique 25,5 kΩ (@ 24 V)
Courant d'entrée avec 1 logique	typique 130 μA @ +5 VDC
Retard de commutation	<8 ms

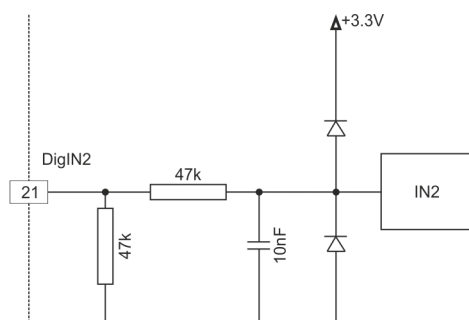

Illustration 3-11 Commutation DigIN2

3.3.4.3 Entrées/sorties numériques 3 et 4

DigIN	
Tension d'entrée	0...36 VDC
Tension maximum d'entrée	+36 VDC
0 logique	typique <1,0 V
1 logique	typique >2,4 V
Résistance d'entrée	typique 47 kΩ (<3,3 V) typique 38,5 kΩ (@ 5 V) typique 25,5 kΩ (@ 24 V)
Courant d'entrée avec 1 logique	typique 130 μA @ +5 VDC
Retard de commutation	<8 ms

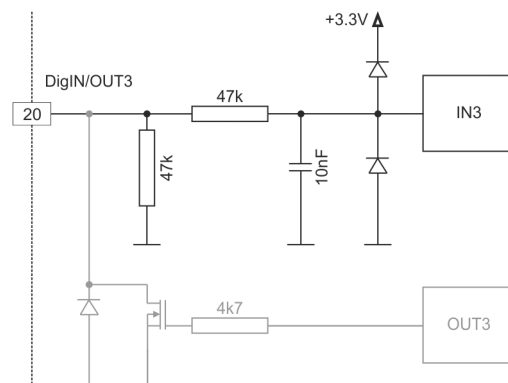

Illustration 3-12 Commutation DigIN3 (dans le principe, s'applique aussi à DigIN4)

DigOUT	
Tension maximum d'entrée	+36 VDC
Courant maximum de charge	500 mA
Chute maximum de tension	0,5 V @ 500 mA
Inductance maximum de charge	100 mH @ 24 VDC; 500 mA

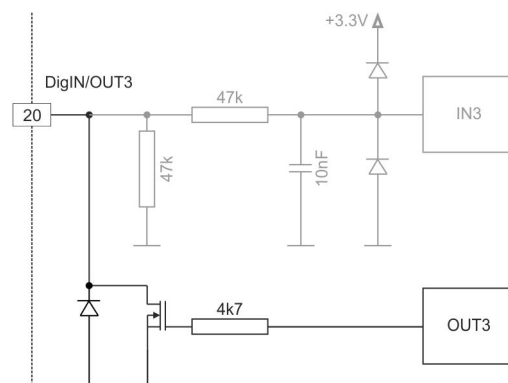

Illustration 3-13 Commutation DigOUT3 (dans le principe, s'applique aussi à DigOUT4)

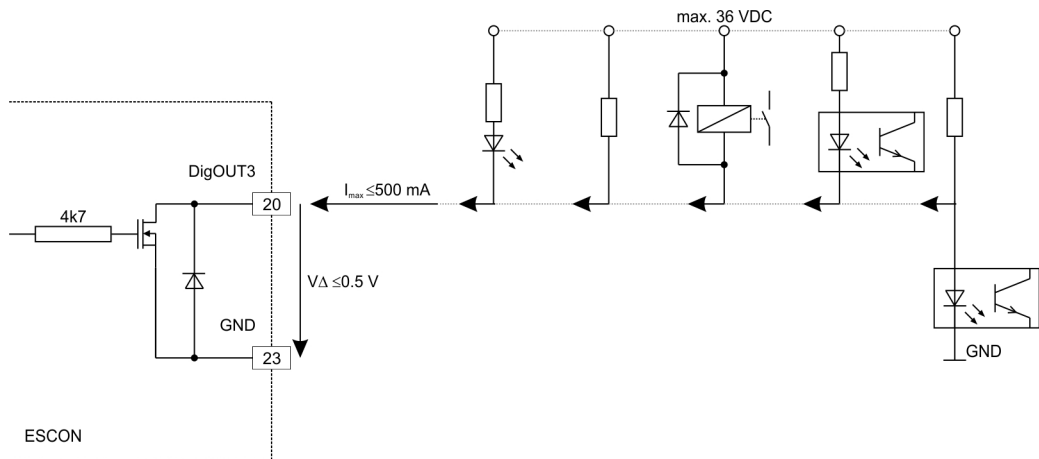

Illustration 3-14 Exemples de commutation DigOUT3 (dans le principe, s'applique aussi à DigOUT4)

3.3.5 E/S analogiques

3.3.5.1 Entrées analogiques 1 et 2

Tension d'entrée	-10...+10 VDC (différentiel)
Tension maximum d'entrée	+24 VDC / -24 VDC
Tension de mode commun	-5...+10 VDC (par rapport à GND)
Résistance d'entrée	80 kΩ (différentielle) 65 kΩ (par rapport à GND)
Convertisseur A/N	12 bit
Résolution	5,64 mV
Bande passante	10 kHz

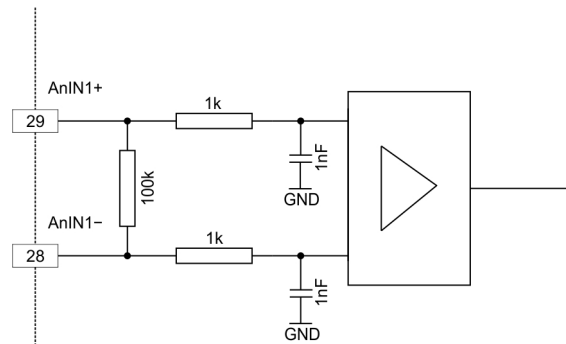

Illustration 3-15 Commutation AnIN1 (dans le principe, s'applique aussi à AnIN2)

3.3.5.2 Sorties analogiques 1 et 2

Tension de sortie	-4...+4 VDC
Convertisseur N/A	12 bit
Résolution	2,42 mV
Taux de répétition	AnOUT1: 26,8 kHz AnOUT2: 5,4 kHz
Bande passante analogique de l'amplificateur de sortie	50 kHz
Charge capacitive maximum	300 nF Remarque: Le taux d'amplification est limité et proportionnel à la charge capacitive (par ex. 5 V/ms @ 300 nF).
Courant max. de sortie	1 mA

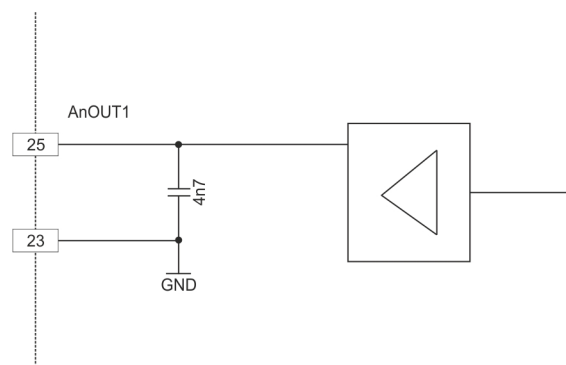

Illustration 3-16 Commutation AnOUT1 (dans le principe, s'applique aussi à AnOUT2)

3.3.6 USB (J7)



La connexion à chaud de l'interface USB risque d'endommager le matériel

Si l'interface USB est raccordée lorsque l'alimentation électrique est activée (connexion à chaud), les différences de potentiel éventuellement élevées des blocs d'alimentation de la commande et du PC/ordinateur portable risquent d'endommager le matériel.

- Éviter les différences de potentiel entre l'alimentation électrique de la commande et celle du PC/ordinateur portable ou les compenser si possible.
- Enficher tout d'abord le connecteur USB, allumer seulement ensuite l'alimentation électrique de la commande.

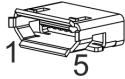

Illustration 3-17 Connecteur femelle USB J7



Remarque

La colonne «Côté B» (→Tableau 3-10) correspond à l'interface USB de votre PC.

J7 & Côté A Broche	Côté B Broche	Signal	Description
1	1	V_{BUS}	Tension d'alimentation du bus sur USB +5 VDC
2	2	D-	Data- USB (torsadé avec Data+)
3	3	D+	Data+ USB (torsadé avec Data-)
4	–	ID	Non attribué
5	4	GND	Mise à la terre USB

Tableau 3-10 Connecteur femelle USB J7 – Affectation des broches & câblage

USB Type A - micro B Cable (403968)	
A	B
	
Section du câble	Conforme aux spécifications USB 2.0 / USB 3.0
Longueur	1,5 m
Côté A	Type USB «micro B», connecteur mâle
Côté B	Type USB «A», connecteur mâle

Tableau 3-11 USB Type A - micro B Cable

USB Standard	USB 2.0 / USB 3.0 (mode rapide)
Tension de service max. du bus	+5,25 VDC
Courant typique à l'entrée	60 mA
Tension DC max. à l'entrée des données	-0,5...+3,8 VDC

3.4 Affichages de l'état

Des diodes électroluminescentes (LED) indiquent l'état de fonctionnement actuel (vert) ainsi que les défauts éventuels (rouge).

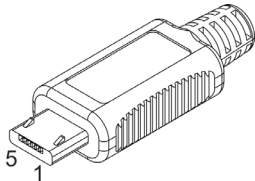
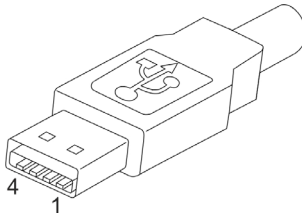
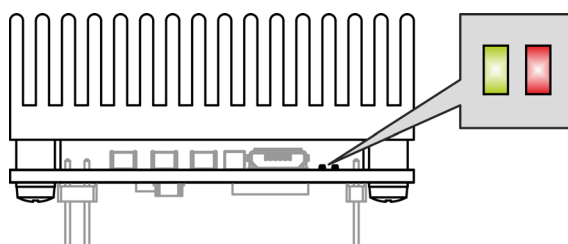

Illustration 3-18 LED – Emplacement

LED		État/Défaut	
Verte	Rouge		
éteinte	éteinte	INIT	
clignote lentement	éteinte	BLOCAGE	
allumée	éteinte	DÉBLOCAGE	
2x	éteinte	ARRÊT; IMMOBILISATION	
éteinte	1x	ERREUR	<ul style="list-style-type: none"> • +Vcc Erreur surtension • +Vcc Erreur sous-tension • +5 VDC Erreur sous-tension
éteinte	2x	ERREUR	<ul style="list-style-type: none"> • Erreur surcharge thermique • Erreur courant de surcharge • Erreur protection contre les surcharges de l'étage de puissance • Erreur matériel interne
éteinte	3x	ERREUR	<ul style="list-style-type: none"> • Erreur codeur rupture de câble • Erreur codeur polarité • Erreur rupture de câble génératrice DC • Erreur polarité génératrice DC
éteinte	4x	ERREUR	<ul style="list-style-type: none"> • Erreur valeur de consigne MLI hors plage admise
éteinte	5x	ERREUR	<ul style="list-style-type: none"> • Erreur logique de commutation capteur à effet Hall • Erreur séquence de commutation capteur à effet Hall • Erreur fréquence capteur à effet Hall excessive
éteinte	allumée	ERREUR	<ul style="list-style-type: none"> • Erreur identification Auto Tuning • Erreur interne de logiciel

lentement 1 s allumée
éteinte

1x

2x

3x

4x

5x

Tableau 3-12 LED – Interprétation des affichages d'état

4 Câblage

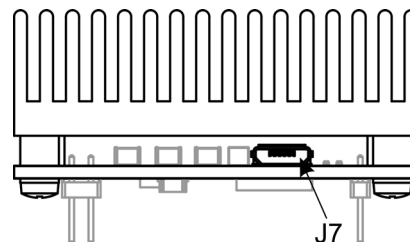
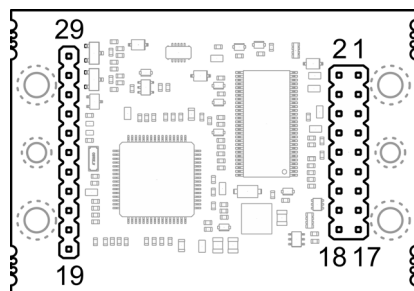



Illustration 4-19 Interfaces – Désignations et emplacement



Remarque

Les désignations et les symboles suivants se trouvent dans les diagrammes des pages suivantes:

- «Analog I/O» signifie entrées/sorties analogiques
- «DC Tacho» signifie génératrice DC
- «Digital I/O» signifie entrées/sorties numériques
- «Power Supply» signifie alimentation électrique
-  Mise à la terre (en option)

4.1 Moteurs DC

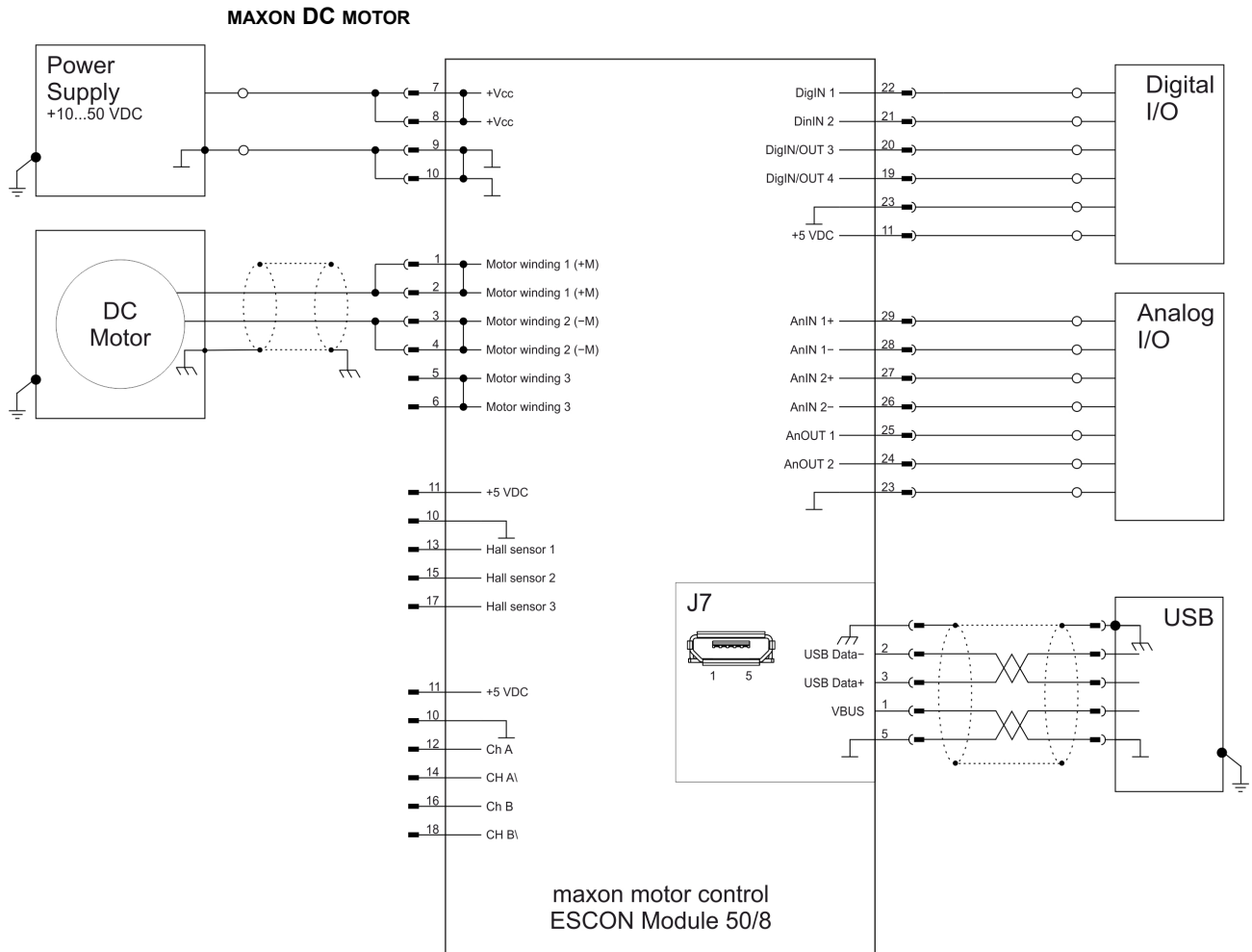

Illustration 4-20 maxon DC motor

MAXON DC MOTOR AVEC GÉNÉRATRICE DC

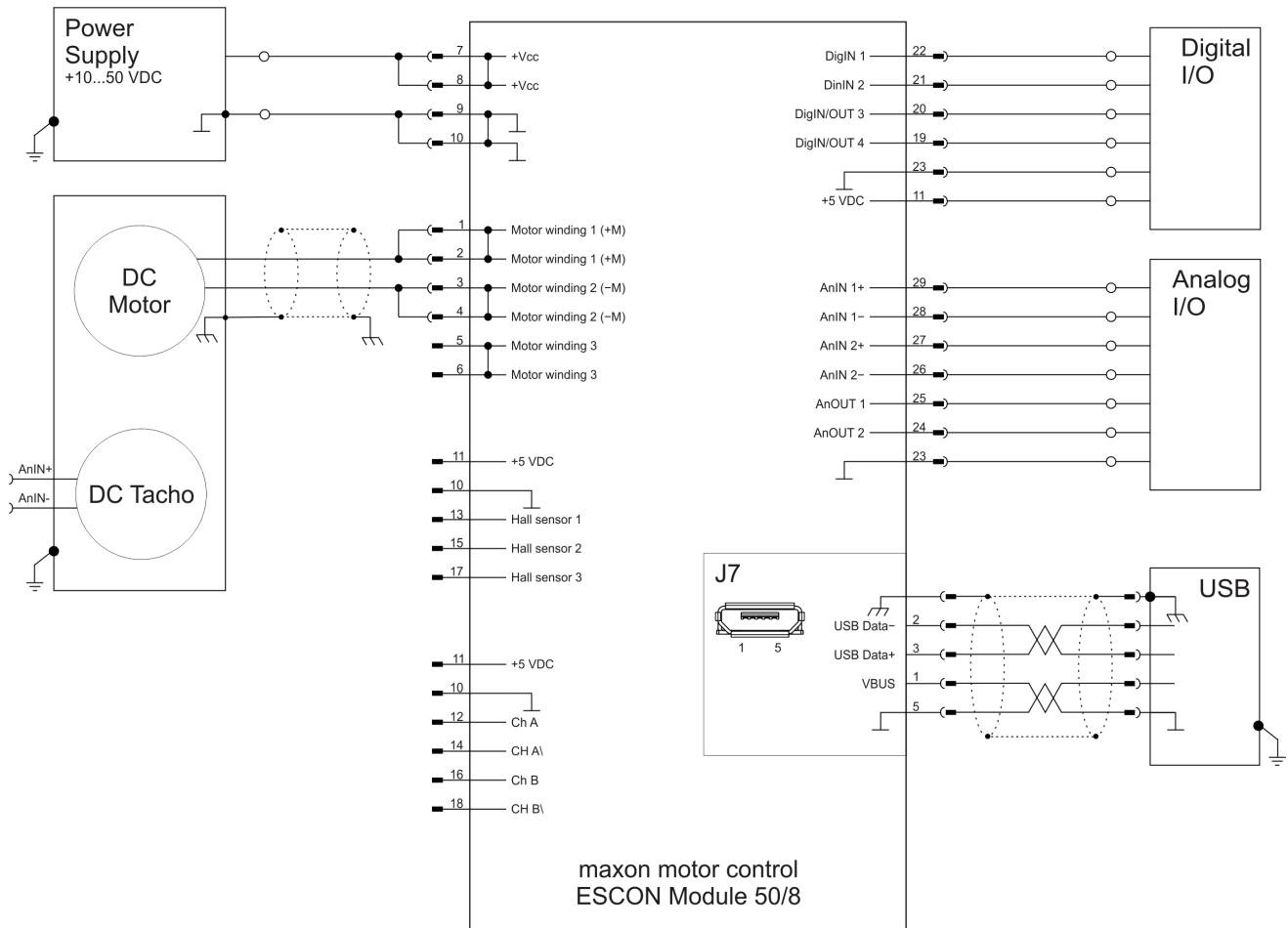

Illustration 4-21 maxon DC motor avec génératrice DC

MAXON DC MOTOR AVEC CODEUR

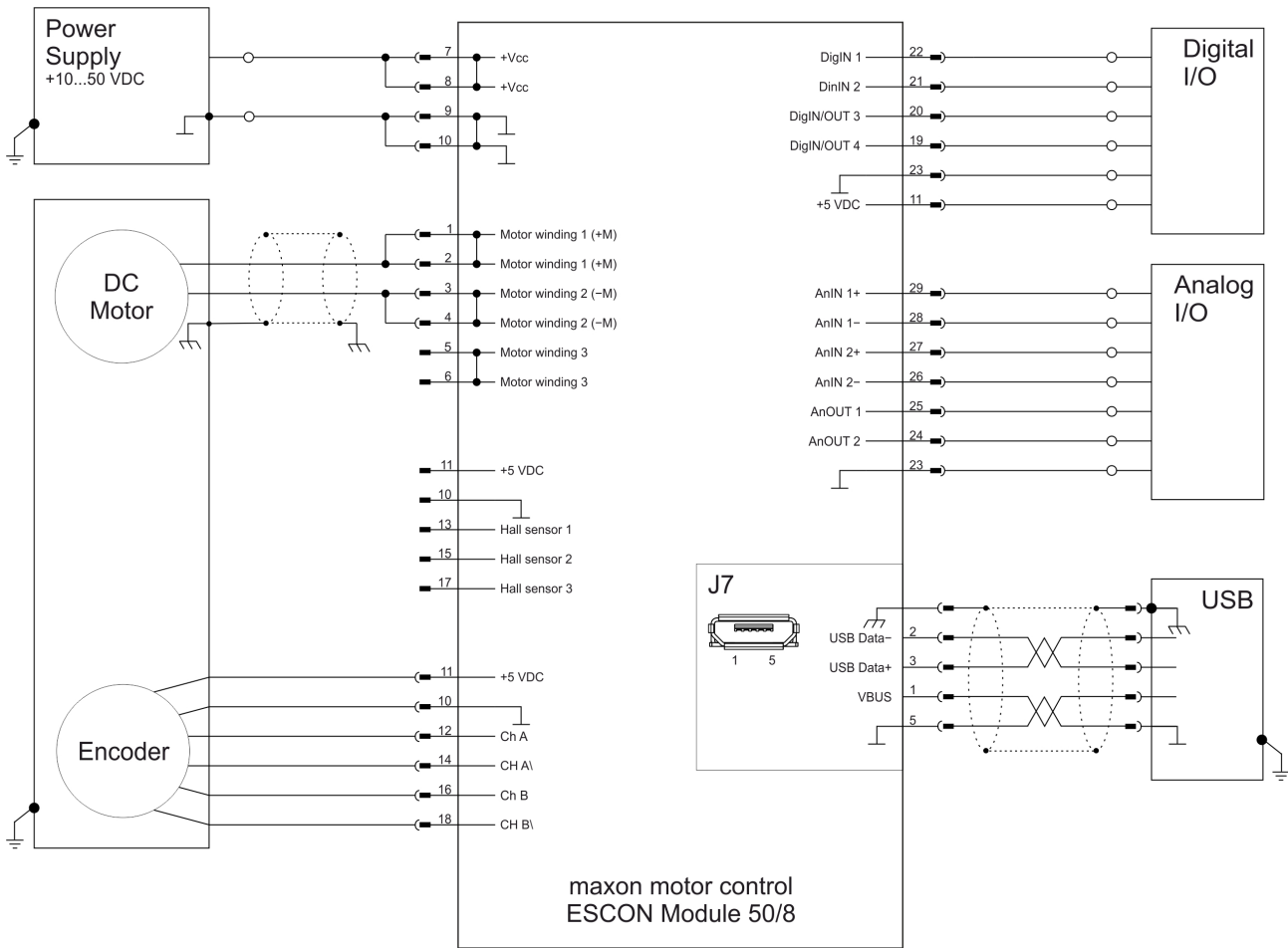

Illustration 4-22 maxon DC motor avec codeur

4.2 Moteurs EC

MAXON EC MOTOR AVEC CAPTEURS À EFFET HALL

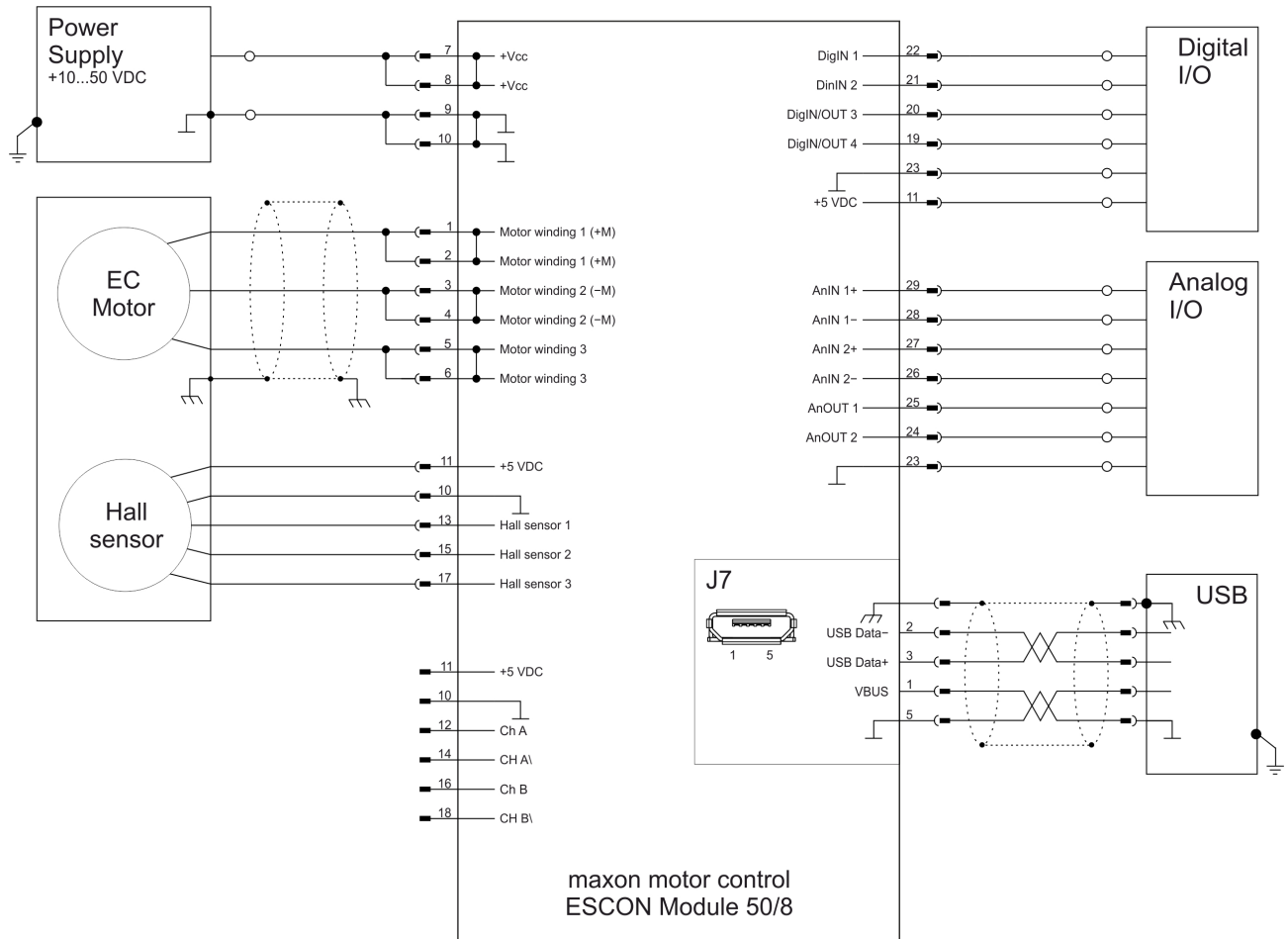

Illustration 4-23 maxon EC motor avec capteurs à effet Hall

MAXON EC MOTOR AVEC CAPTEURS À EFFET HALL & CODEUR

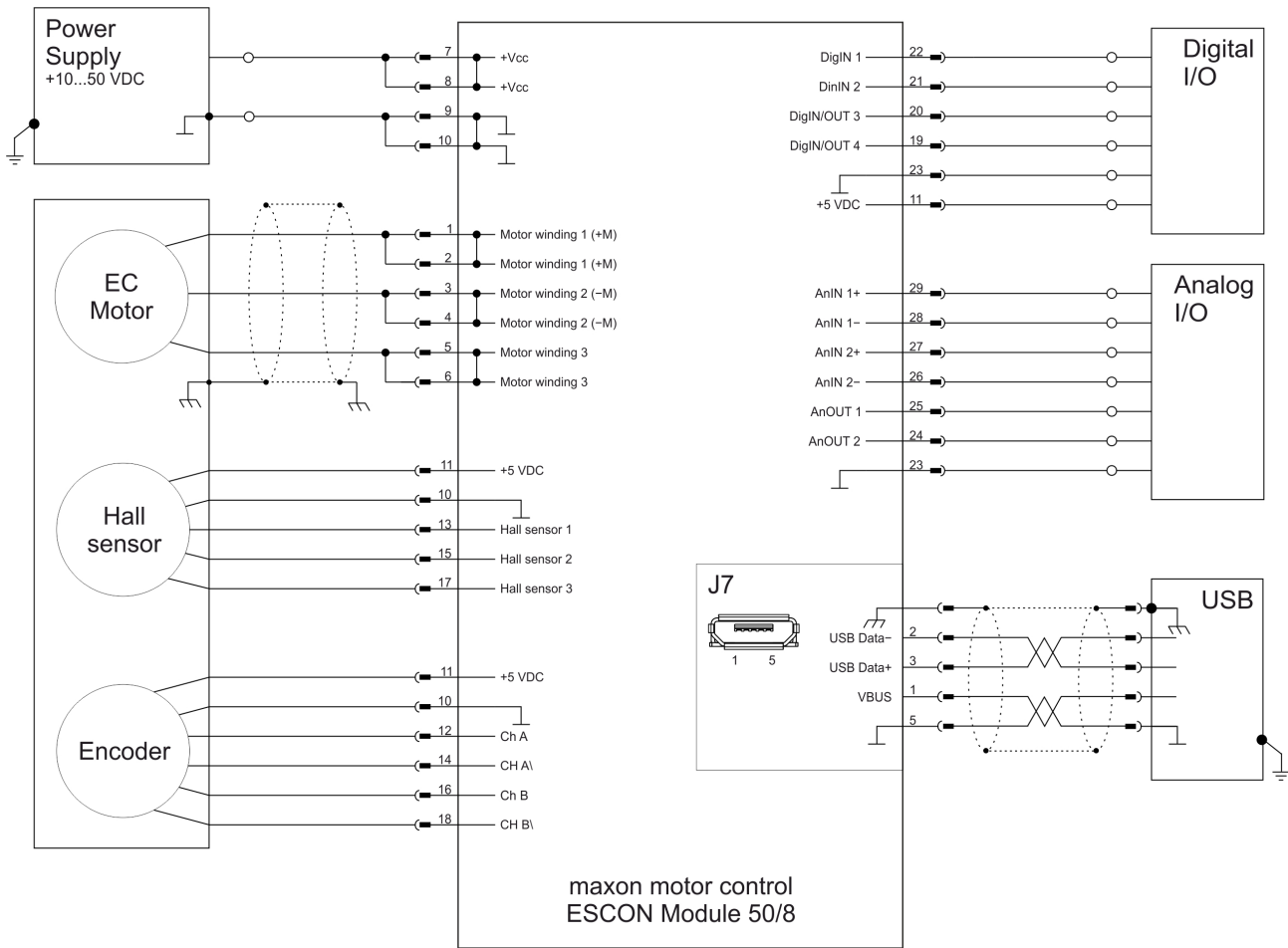

Illustration 4-24 maxon EC motor avec capteurs à effet Hall & codeur

5 Guide de configuration de la carte mère

Ce chapitre contient des informations utiles concernant l'intégration de l'ESCON Module 50/8 sur une platine électronique. Le guide de configuration de la carte mère contient des recommandations relatives à la configuration de la platine, aux composants externes éventuellement nécessaires, à l'affectation des broches, ainsi que des exemples de câblage.



ATTENTION

Activité dangereuse

Une configuration incorrecte peut entraîner des blessures graves.

- Poursuivez uniquement si les derniers développements de l'électronique vous sont connus.
- La conception d'une platine électronique exige certaines connaissances spécialisées et doit être confiée uniquement à des développeurs expérimentés en la matière.
- Ce guide rapide représente une aide et ne saurait à ce titre être exhaustif; d'autre part, le respecter ne produira pas automatiquement un composant opérationnel.



Faites-vous aider:

Si vous n'êtes pas familiarisé avec l'élaboration de circuits imprimés, faites-vous impérativement aider. Si vous le souhaitez, maxon motor établira un devis couvrant la conception et la fabrication d'une carte mère correspondant à votre application.

5.1 Exigences concernant les composants d'autres fournisseurs

5.1.1 Réglettes à prises femelles

Le modèle d'ESCON Module 50/8 à réglettes permet deux types de montage. Soit le module est enfiché sur une réglette à prises femelles (→ Tableau 5-13), soit il est soudé directement sur un circuit imprimé.

5.1.2 Tension d'alimentation

Nous recommandons de prévoir un fusible externe pour protéger l'ESCON Module 50/8, ainsi qu'une diode TVS et un condensateur dans l'alimentation en tension. Tenir compte des recommandations suivantes:

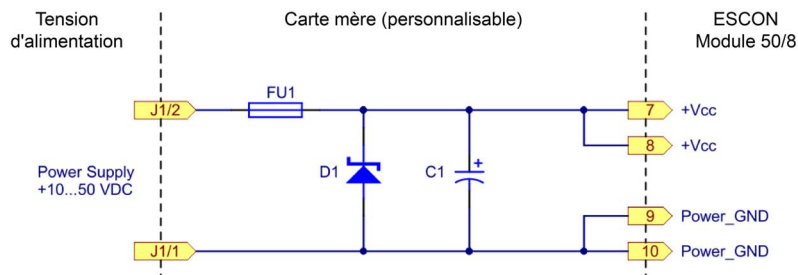

Illustration 5-25 Câblage de l'alimentation en tension

FUSIBLE D'ENTRÉE (FU1)

Un fusible d'entrée (FU1) est nécessaire pour garantir la protection contre les inversions de polarité. Combiné avec une diode TVS (D1) unipolaire, il empêche toute circulation inverse du courant.

DIODE TVS (D1)

Nous recommandons de raccorder une diode TVS (Transient Voltage Suppressor) (D1) à l'alimentation en tension afin d'assurer la protection contre les surtensions pouvant résulter de transitoires de tension ou d'énergie de décélération rétroalimentée.

CONDENSATEUR (C1)

Le fonctionnement de l'ESCON Module 50/8 ne présuppose pas obligatoirement l'installation d'un condensateur extérieur (C1). Raccorder un condensateur à électrolyte dans l'alimentation en tension permet de réduire encore l'ondulation de tension et d'absorber les courants rétroalimentés.

5.1.3 Câbles moteur / selfs de lissage

L'ESCON Module 50/8 ne dispose pas d'un self de lissage interne. La plupart des moteurs et des applications n'exigent aucun self de lissage supplémentaire. Cependant, la combinaison d'une tension d'alimentation élevée et d'une inductance aux bornes minime peut provoquer l'augmentation de l'ondulation du courant à une valeur dépassant la limite admise. Il en résulte un échauffement superflu du moteur et une instabilité du comportement de régulation. L'inductance minimum aux bornes requise par phase se calcule à l'aide de la formule suivante:

$$L_{phase} \geq \frac{1}{2} \cdot \left(\frac{V_{cc}}{6 \cdot f_{PWM} \cdot I_N} - (0.3 \cdot L_{motor}) \right)$$

$L_{phase}[H]$	Inductance extérieure supplémentaire par phase
$V_{cc}[V]$	Tension de service +V _{CC}
$f_{PWM}[Hz]$	Fréquence de cycle étagé de puissance = 53 600 Hz
$I_N[A]$	Courant nominal du moteur (→ ligne 6 du catalogue maxon)
$L_{motor}[H]$	Inductance au bornes du moteur (→ ligne 11 du catalogue maxon)

Si le résultat du calcul est négatif, un self supplémentaire est nécessaire. D'un autre côté, un self peut aussi être utile dans un contexte de composants filtrants supplémentaires destinés à réduire les perturbations électromagnétiques.

Un self supplémentaire doit disposer d'un blindage électromagnétique, d'un courant de saturation élevé, de pertes réduites et d'un courant nominal supérieur au courant de service continu du moteur. Les exemples de câblage suivants correspondent à une inductance supplémentaire de 4,7 µH et 22 µH. Si l'inductance supplémentaire requise doit différer de cette valeur, les composants filtrants doivent être modifiés en conséquence. Si vous avez besoin d'aide pour configurer le filtre, contactez l'assistance maxon à l'adresse → <http://support.maxonmotor.com>.

Exemple 1

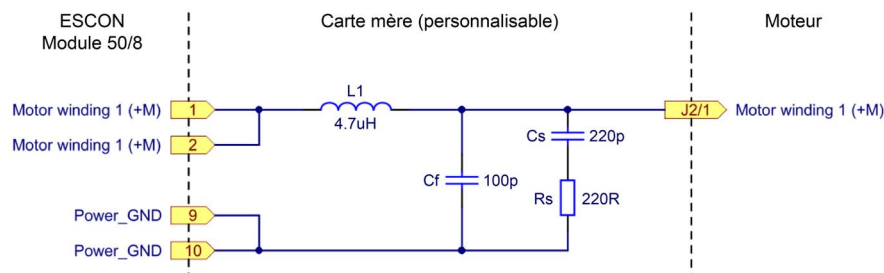

Exemple 2

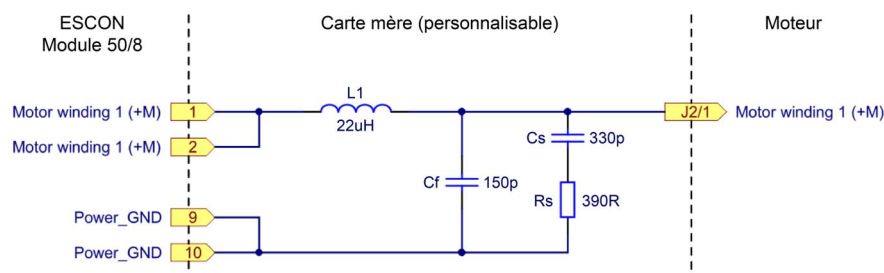

Illustration 5-26 Câblage bobinage moteur 1 (dans le principe, s'applique aussi aux bobinages 2 & 3)

5.1.4 Composants et fabricants recommandés

Composants recommandés	
Réglette à prises femelles	Réglette à prises femelles droite, enfichable avec des connecteurs mâles 0,64 x 0,64 mm, pas de 2,54 mm, matériau des contacts: or
	9 pôles, 2 rangées Samtec (SSW-109-01-L-D) Samtec (SSW-109-01-G-D)
	11 pôles, 1 rangée Samtec (SSW-111-01-L-S) Samtec (SSW-111-01-G-S)
Fusible FU1	Littlefuse 157 Series, porte-fusible avec SMD NANO2 Fusible 10 A à action rapide, 26,46 A ² s (0157010.DR)
Diode TVS D1	<ul style="list-style-type: none"> • Vishay (SMBJ54A) U_R=54 V, U_{BR} = 60,0...66,3 V @ 1 mA, U_C = 87,1 V @ 6,9 A • Diotec (P6SMBJ54A) U_R=54 V, U_{BR} = 60,0...66,6 V @ 1 mA, U_C = 87,1 V @ 6,9 A
Condensateur C1	<ul style="list-style-type: none"> • Panasonic (EEUFC1J221S) Tension nominale 63 V, capacité 220 µF, courant ondulateur 1285 mA • Rubycon (63ZL220M10X23) Tension nominale 63 V, capacité 220 µF, courant ondulateur 1120 mA • Nichicon (UPM1J221MHD) Tension nominale 63 V, capacité 220 µF, courant ondulateur 1300 mA
Câble moteur Self de lissage	4,7 µH <ul style="list-style-type: none"> • Würth Elektronik WE-PD-XXL (7447709004) L_N=4,7 µH, R_{DC}=7,0 mΩ, I_{DC}=9,3 A, I_{sat}=13 A, blindé • Coiltronics / Eaton (DR127-4R7-R) L_N=4,7 µH, R_{DC}=9,2 mΩ, I_{DC}=8,25 A, I_{sat}=16,5 A, blindé
	22 µH <ul style="list-style-type: none"> • Bourns (SRP1770TA-220) L_N=22 µH, R_{DC}=25,1 mΩ, I_{DC}=12 A, I_{sat}=18 A, blindé
Filtre moteur	Exemple 1 <ul style="list-style-type: none"> • Self de lissage L1 4,7 µH • Condensateur de filtrage Cf 100 pF; 100 V • Condensateur d'amortissement Cs 220 pF; 100 V • Résistance d'amortissement R 220 R; 0.25 W
	Exemple 2 <ul style="list-style-type: none"> • Self de lissage L1 22 µH • Condensateur de filtrage Cf 150 pF; 100 V • Condensateur d'amortissement Cs 330 pF; 100 V • Résistance d'amortissement R 390 R; 0.125 W

Tableau 5-13 Guide de configuration de la carte mère - Composants recommandés

5.2 Directives relatives à la configuration

Les indications suivantes ont pour objectif d'aider à la configuration d'une carte-mère spécifique à l'application et de garantir que l'ESCON Module 50/8 sera intégré de manière correcte et en toute sécurité.

5.2.1 Mise à la terre

Tous les raccords de masse (GND) sont raccordés en interne sur l'ESCON Module 50/8 (potentiel identique). En règle générale, il convient de prévoir un plan de masse (ground plane) sur la carte mère. Tous les raccords de masse doivent être raccordés à la masse de l'alimentation en tension via des pistes conductrices larges.

Broche	Signal	Description
9	Power_GND GND	Mise à la terre tension de service Mise à la terre
10	Power_GND GND	Mise à la terre tension de service Mise à la terre
23	GND	Mise à la terre

Tableau 5-14 Guide de configuration de la carte mère – Mise à la terre

Si un potentiel de terre existe ou est prescrit, il convient de raccorder le plan de masse (ground plane) au potentiel de terre avec un ou plusieurs condensateurs. Il est recommandé d'utiliser des condensateurs céramique de 100 nF et 100 V.

5.2.2 Configuration

Règles relatives à la configuration de la carte mère:

- Broches de raccordement [7] et [8], tension de service $+V_{CC}$:
Veiller à ce que les broches soient raccordées au fusible à l'aide de pistes conductrices larges.
- Broches de raccordement [9], [10] et [23], masse: Toutes les broches doivent être raccordées à la masse de la tension de service à l'aide de pistes conductrices larges.
- La largeur des pistes conductrices et l'épaisseur de la couche de cuivre pour l'alimentation en tension et le moteur dépendent du courant nécessaire dans l'application. Une largeur minimum de 150 mil et une épaisseur de cuivre supérieure à 35 μm sont recommandées.

5.3 Empreinte THT

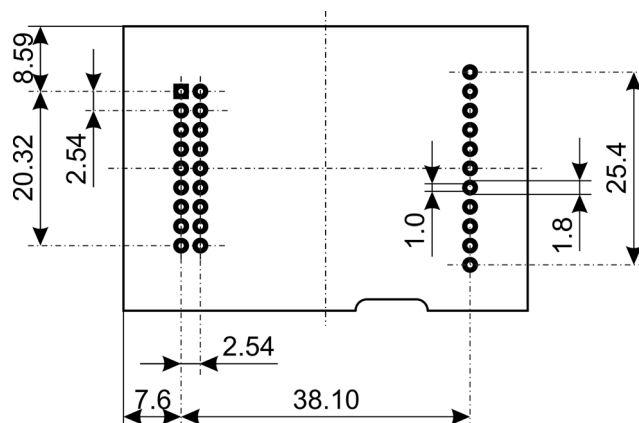

Illustration 5-27 Empreinte THT [mm] – Vue de dessus

5.4 Affectation des broches

Pour obtenir des indications détaillées, consulter → Chapitre «3.3 Connexions» à la page 3-15.

5.5 Caractéristiques techniques

Pour obtenir des indications détaillées, consulter → Chapitre «2 Spécifications» à la page 2-7.

5.6 Schéma coté

Pour accéder au schéma coté, consulter → Figure 2-3 à la page 2-11.

5.7 ESCON Module 50/8 Motherboard (586048)

La carte mère «ESCON Module 50/8 Motherboard» (désignée plus loin par ESCON Module 50/8 MoBo) disponible représente l'alternative à une carte mère conçue par l'utilisateur. Elle comporte toutes les connexions nécessaires, disposées sur des blocs de jonction.

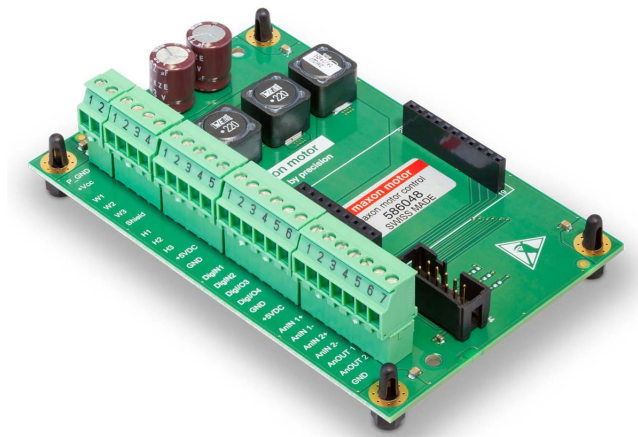

Illustration 5-28 ESCON Module 50/8 MoBo

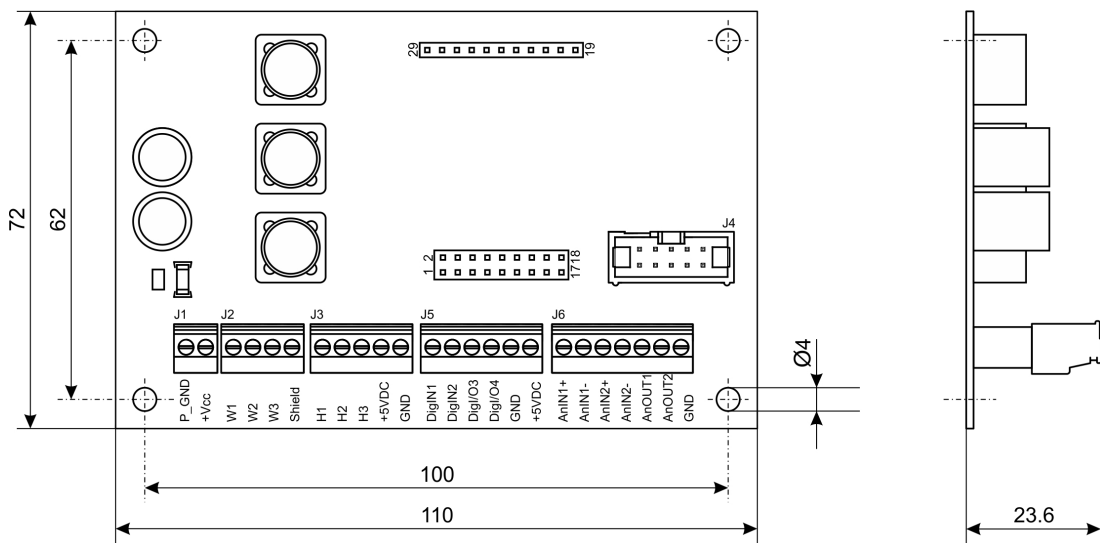

Illustration 5-29 ESCON Module 50/8 MoBo – Schéma coté [mm]

5.7.1 Montage

La carte ESCON Module 50/8 MoBo est conçue de sorte qu'il est facile de la fixer par vissage ou de l'intégrer dans des systèmes de profilés normés. Pour les informations relatives à la commande des composants requis, consulter →Figure 5-30 (sert uniquement de représentation) et →Tableau 5-15.

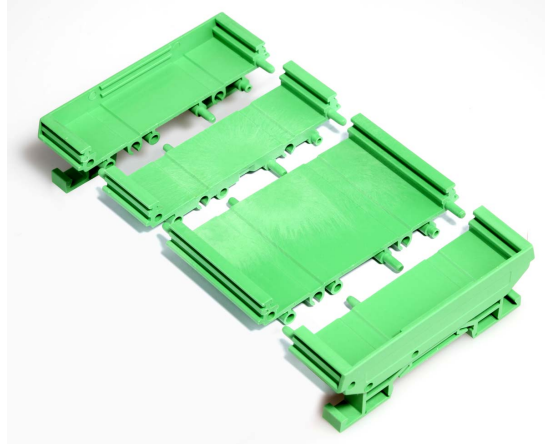

Illustration 5-30 ESCON Module 50/8 MoBo – Mise en place dans profilé DIN

Spécification / Accessoires	
Adaptateur pour profilé DIN	PHOENIX CONTACT 2 éléments de base latéraux 11,25 mm UMK-SE11.25-1 (2970442) 2 éléments de base, boîtier ouvert, 45 mm UMK-BE45 (2970015) 2 pieds de montage UMK-FE (2970031)
	CamdenBoss 2 éléments terminaux, avec pied, 22,5 mm (CIME/M/SEF2250S) 1 support de base 22,5 mm (CIME/M/BE2250SS) 1 support de base 45 mm (CIME/M/BE4500SS)

Tableau 5-15 ESCON Module 50/8 MoBo, mise en place dans profilé DIN – Spécification & accessoires

5.7.2 Connexions



Remarque

L'interface USB se trouve directement sur l'ESCON Module 50/8.

5.7.2.1 Alimentation électrique (J1)

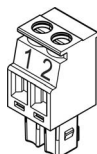

Illustration 5-31 ESCON Module 50/8 MoBo – Connecteur mâle d'alimentation électrique J1

J1 Broche	Signal	Description
1	Power_GND	Mise à la terre tension de service
2	+V _{CC}	Tension nominale de service (+10...+50 VDC)

Tableau 5-16 ESCON Module 50/8 MoBo – Connecteur mâle d'alimentation électrique J1 – Affectation des broches & câblage

Spécification / Accessoires	
Type	Borne à vis LP enfichable, 2 pôles, pas 3,5 mm
Câbles adaptés	0,14...1,5 mm ² plusieurs conducteurs, AWG 28-14 0,14...1,5 mm ² mono conducteur, AWG 28-14

Tableau 5-17 ESCON Module 50/8 MoBo – Connecteur mâle d'alimentation électrique J1 – Spécification & accessoires

5.7.2.2 Moteur (J2)

Le servo-contrôleur permet d'entraîner des moteurs DC avec balais ou des moteurs EC sans balais.

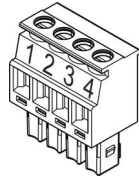

Illustration 5-32 ESCON Module 50/8 MoBo – Connecteur mâle moteur J2

J2 Broche	Signal	Description
1	Moteur (+M)	Moteur DC: Moteur +
2	Moteur (-M)	Moteur DC: Moteur -
3	Non attribué	-
4	Blindage moteur	Blindage des câbles

Tableau 5-18 ESCON Module 50/8 MoBo – Connecteur mâle moteur J2 – Affectation des broches pour maxon DC motor (avec balais)

J2 Broche	Signal	Description
1	Bobinage du moteur 1	Moteur EC: Bobinage 1
2	Bobinage du moteur 2	Moteur EC: Bobinage 2
3	Bobinage du moteur 3	Moteur EC: Bobinage 3
4	Blindage moteur	Blindage des câbles

Tableau 5-19 ESCON Module 50/8 MoBo – Connecteur mâle moteur J2 – Affectation des broches pour maxon EC motor (sans balais)

Spécification / Accessoires	
Type	Borne à vis LP enfichable, 4 pôles, pas 3,5 mm
Câbles adaptés	0,14...1,5 mm ² plusieurs conducteurs, AWG 28-14 0,14...1,5 mm ² mono conducteur, AWG 28-14

Tableau 5-20 ESCON Module 50/8 MoBo – Connecteur mâle moteur J2 – Spécification & accessoires

5.7.2.3 Capteur à effet Hall (J3)

Les commutations intégrées et adaptées des capteurs à effet Hall font appel à un «Schmitt-Trigger» à sortie open collector (sortie du collecteur non connectée).

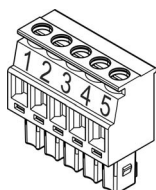

Illustration 5-33 ESCON Module 50/8 MoBo – Connecteur mâle capteur à effet Hall J3

J3 Broche	Signal	Description
1	Capteur à effet Hall 1	Capteur à effet Hall 1, entrée
2	Capteur à effet Hall 2	Capteur à effet Hall 2, entrée
3	Capteur à effet Hall 3	Capteur à effet Hall 3, entrée
4	+5 VDC	Tension d'alimentation capteur à effet Hall (+5 VDC; $I_L \leq 30$ mA)
5	GND	Mise à la terre

Tableau 5-21 ESCON Module 50/8 MoBo – Connecteur mâle capteur à effet Hall J3 - Affectation des broches

Spécification / Accessoires	
Type	Borne à vis LP enfichable, 5 pôles, pas 3,5 mm
Câbles adaptés	0,14...1,5 mm ² plusieurs conducteurs, AWG 28-14 0,14...1,5 mm ² mono conducteur, AWG 28-14

Tableau 5-22 ESCON Module 50/8 MoBo – Connecteur mâle capteur à effet Hall J3 – Spécification & accessoires

5.7.2.4 Codeur (J4)

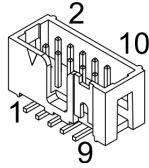

Illustration 5-34 ESCON Module 50/8 MoBo – Connecteur femelle codeur J4

J4 Broche	Signal	Description
1	Non attribué	–
2	+5 VDC	Tension d'alimentation codeur (+5 VDC; ≤70 mA)
3	GND	Mise à la terre
4	Non attribué	–
5	Canal A\	Signal complémentaire Canal A
6	Canal A	Canal A
7	Canal B\	Signal complémentaire Canal B
8	Canal B	Canal B
9	Non attribué	–
10	Non attribué	–

Tableau 5-23 ESCON Module 50/8 MoBo – Connecteur femelle codeur J4 – Affectation des broches & câblage

Accessoires		
Décharge de traction appropriée	Étrier	Pour connecteurs femelles à décharge de traction: 1 étrier de maintien, hauteur 13,5 mm, 3M (3505-8110)
		Pour connecteurs femelles sans décharge de traction: 1 étrier de maintien, hauteur 7,9 mm, 3M (3505-8010)
	Clenche	Pour connecteurs femelles à décharge de traction: 2 pces, 3M (3505-33B)

Tableau 5-24 ESCON Module 50/8 MoBo – Connecteur femelle codeur J4 – Accessoires

Encoder Cable (275934)	
	
Section du câble	10 x AWG28, gaine ronde, câble en nappe torsadé, pas 1,27 mm
Longueur	3,20 m
Côté A	Connecteur femelle DIN 41651, pas 2,54 mm, 10 pôles, avec décharge de traction
Côté B	Connecteur mâle DIN 41651, pas 2,54 mm, 10 pôles, avec décharge de traction

Tableau 5-25 ESCON Module 50/8 MoBo – Encoder Cable



Méthode recommandée

- Les signaux différentiels sont suffisamment protégés contre les champs électriques parasites. Nous recommandons **par conséquent de procéder au raccordement à l'aide d'un signal d'entrée différentiel**. Le contrôleur supporte les deux possibilités de manière identique, différentielle et asymétrique.
- Le contrôleur n'exige aucune impulsion d'index (Ch I, Ch II).
- Pour obtenir les meilleures performances, **nous recommandons instamment d'utiliser un codeur avec attaque de ligne (Line Driver)**. Des flancs de déclenchement plats peuvent sinon limiter la vitesse.

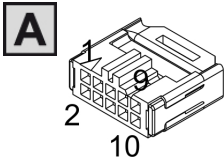
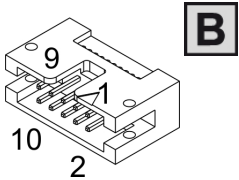
5.7.2.5 E/S numériques (J5)

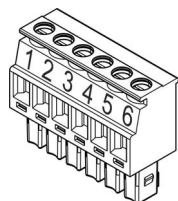

Illustration 5-35 ESCON Module 50/8 MoBo – Connecteur mâle E/S numériques J5

J5 Broche	Signal	Description
1	DigIN1	Entrée numérique 1
2	DigIN2	Entrée numérique 2
3	DigIN/DigOUT3	Entrée/sortie numérique 3
4	DigIN/DigOUT4	Entrée/sortie numérique 4
5	GND	Mise à la terre
6	+5 VDC	Tension de sortie auxiliaire (+5 VDC; ≤10 mA)

Tableau 5-26 ESCON Module 50/8 MoBo – Connecteur mâle E/S numériques J5 – Affectation des broches & câblage

Spécification / Accessoires	
Type	Borne à vis LP enfichable, 6 pôles, pas 3,5 mm
Câbles adaptés	0,14...1,5 mm ² plusieurs conducteurs, AWG 28-14 0,14...1,5 mm ² mono conducteur, AWG 28-14

Tableau 5-27 ESCON Module 50/8 MoBo – Connecteur mâle E/S numériques J5 – Spécification & accessoires

5.7.2.6 E/S analogiques (J6)

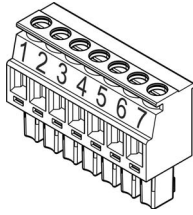

Illustration 5-36 ESCON Module 50/8 MoBo – Connecteur mâle E/S analogiques J6

J6 Broche	Signal	Description
1	AnIN1+	Entrée analogique 1, signal positif
2	AnIN1-	Entrée analogique 1, signal négatif
3	AnIN2+	Entrée analogique 2, signal positif
4	AnIN2-	Entrée analogique 2, signal négatif
5	AnOUT1	Sortie analogique 1
6	AnOUT2	Sortie analogique 2
7	GND	Mise à la terre

Tableau 5-28 ESCON Module 50/8 MoBo – Connecteur mâle E/S analogiques J6 – Affectation des broches & câblage

Spécification / Accessoires	
Type	Borne à vis LP enfichable, 7 pôles, pas 3,5 mm
Câbles adaptés	0,14...1,5 mm ² plusieurs conducteurs, AWG 28-14 0,14...1,5 mm ² mono conducteur, AWG 28-14

Tableau 5-29 ESCON Module 50/8 MoBo – Connecteur mâle E/S analogiques J6 – Spécification & accessoires

5.7.3 Câblage



Remarque

L'interface USB se trouve directement sur l'ESCON Module 50/8.



Remarque

Les désignations et les symboles suivants se trouvent dans les diagrammes des pages suivantes:

- «Analog I/O» signifie entrées/sorties analogiques
- «DC Tacho» signifie génératrice DC
- «Digital I/O» signifie entrées/sorties numériques
- «Power Supply» signifie alimentation électrique
-  Mise à la terre (en option)

5.7.3.1 Moteurs DC

MAXON DC MOTOR

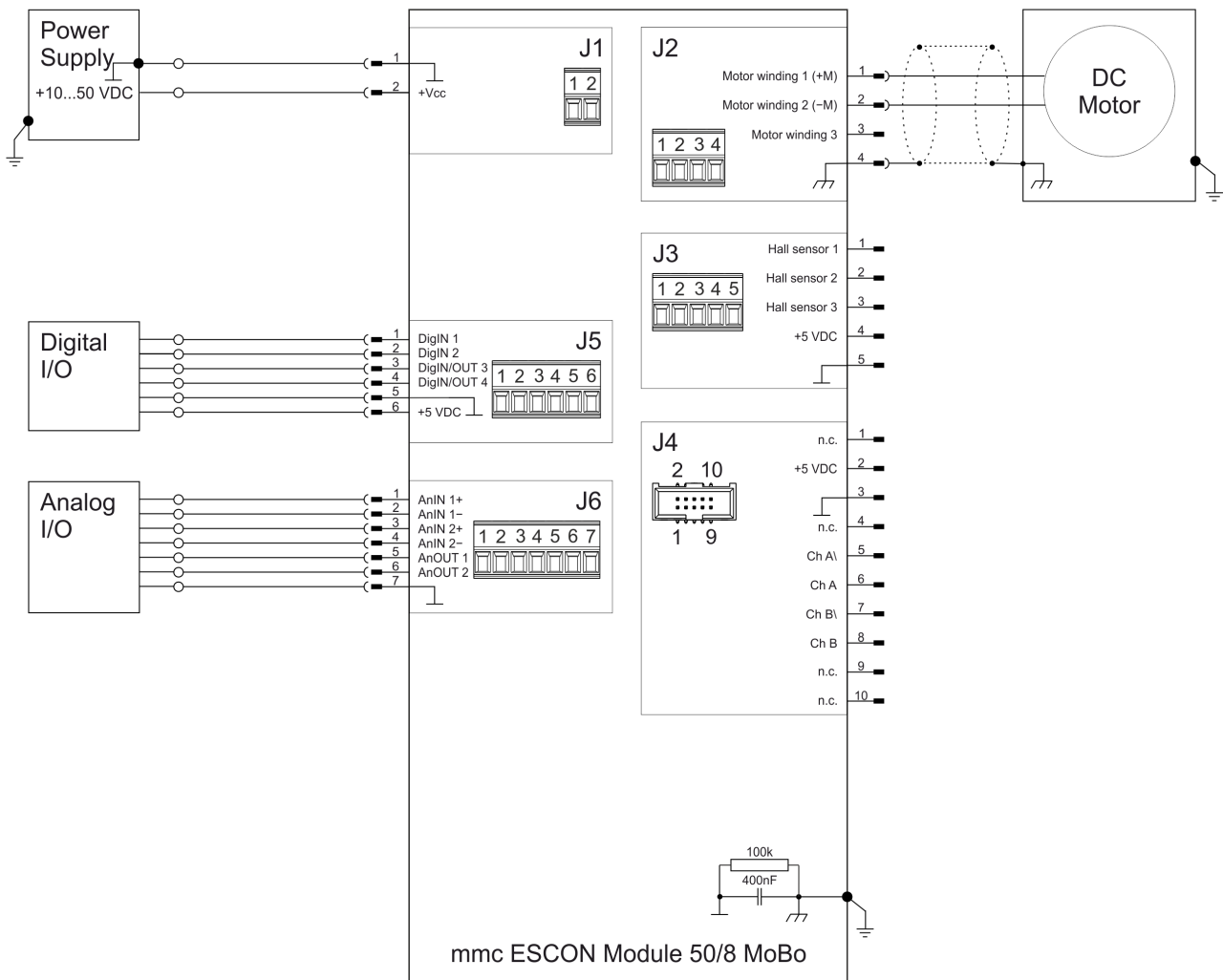

Illustration 5-37 ESCON Module 50/8 MoBo – maxon DC motor (J2)

MAXON DC MOTOR AVEC GÉNÉRATRICE DC

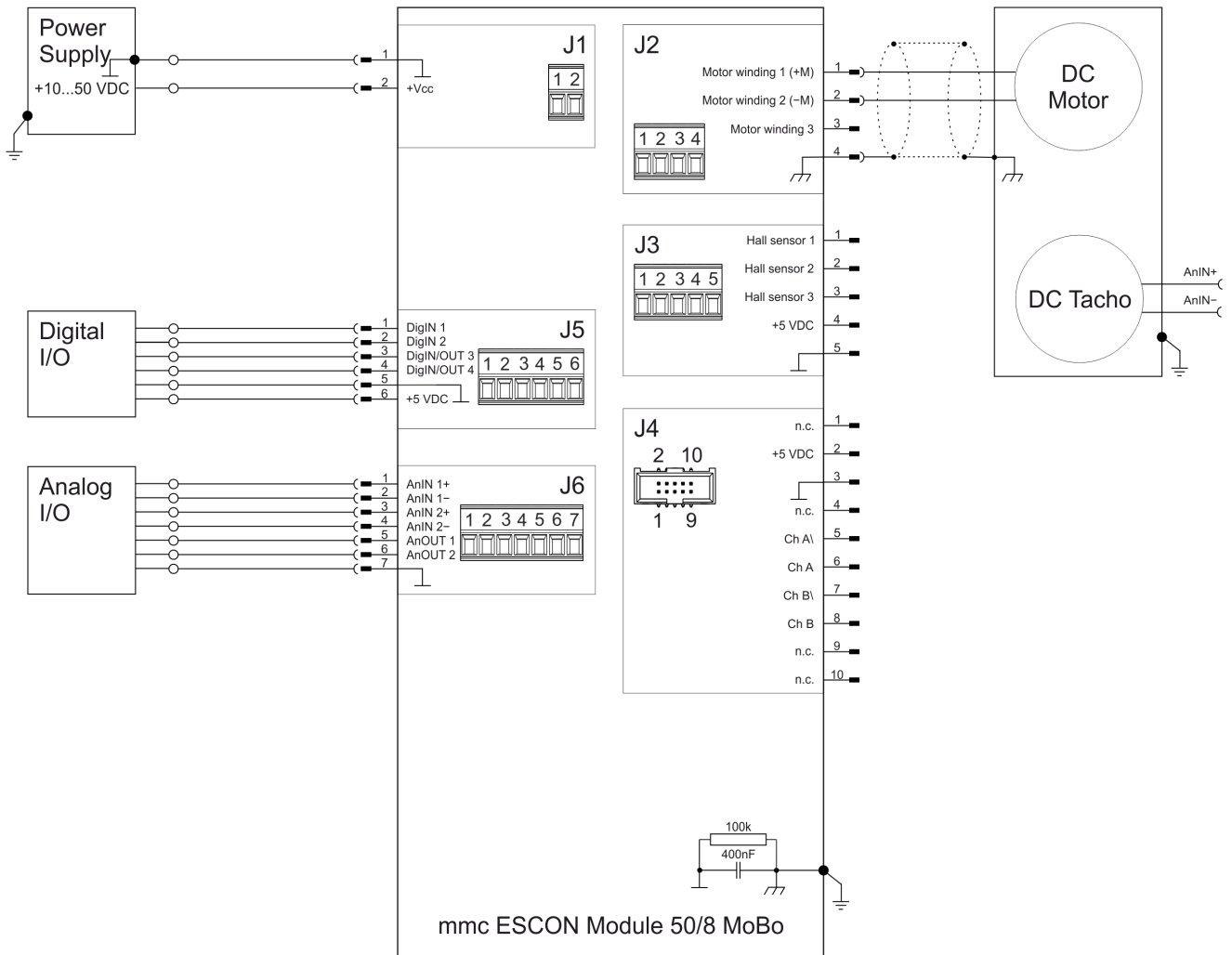

Illustration 5-38 ESCON Module 50/8 MoBo – maxon DC motor avec génératrice DC (J2)

MAXON DC MOTOR AVEC CODEUR

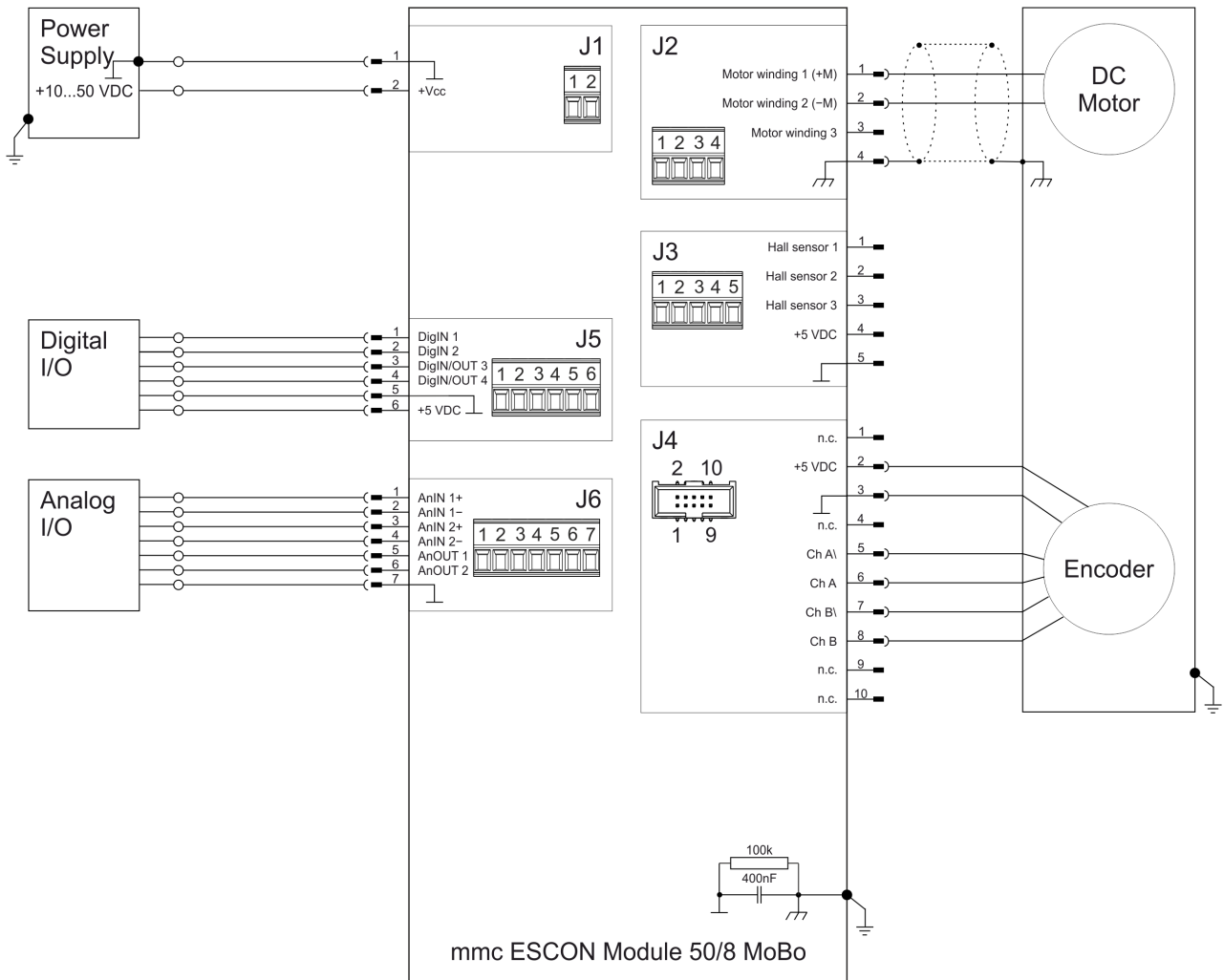

Illustration 5-39 ESCON Module 50/8 MoBo – maxon DC motor avec codeur (J2 / J4)

5.7.3.2 Moteurs EC

MAXON EC MOTOR AVEC CAPTEURS À EFFET HALL

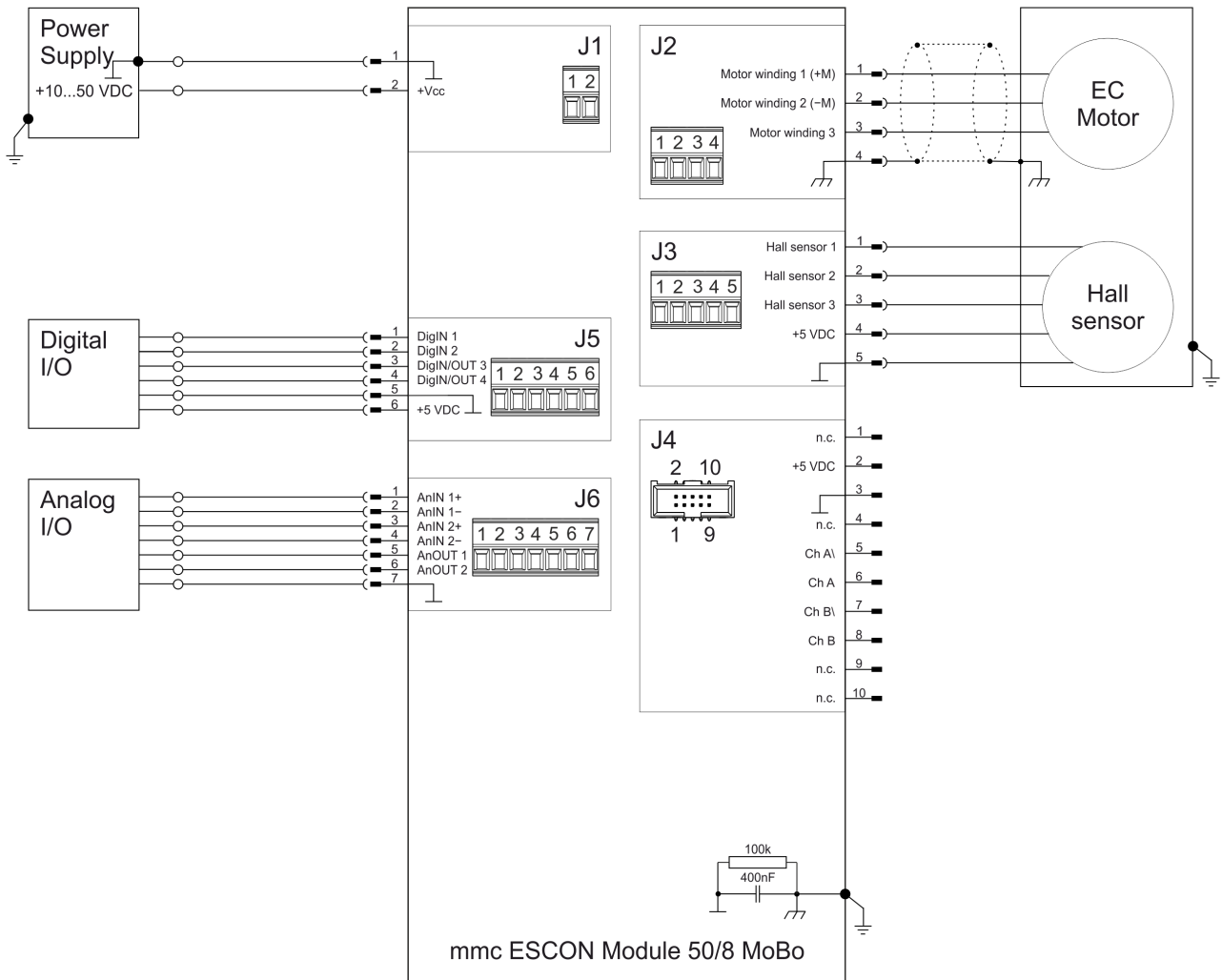

Illustration 5-40 ESCON Module 50/8 MoBo – maxon EC motor avec capteurs à effet Hall (J2 / J3)

MAXON EC MOTOR AVEC CAPTEURS À EFFET HALL & CODEUR

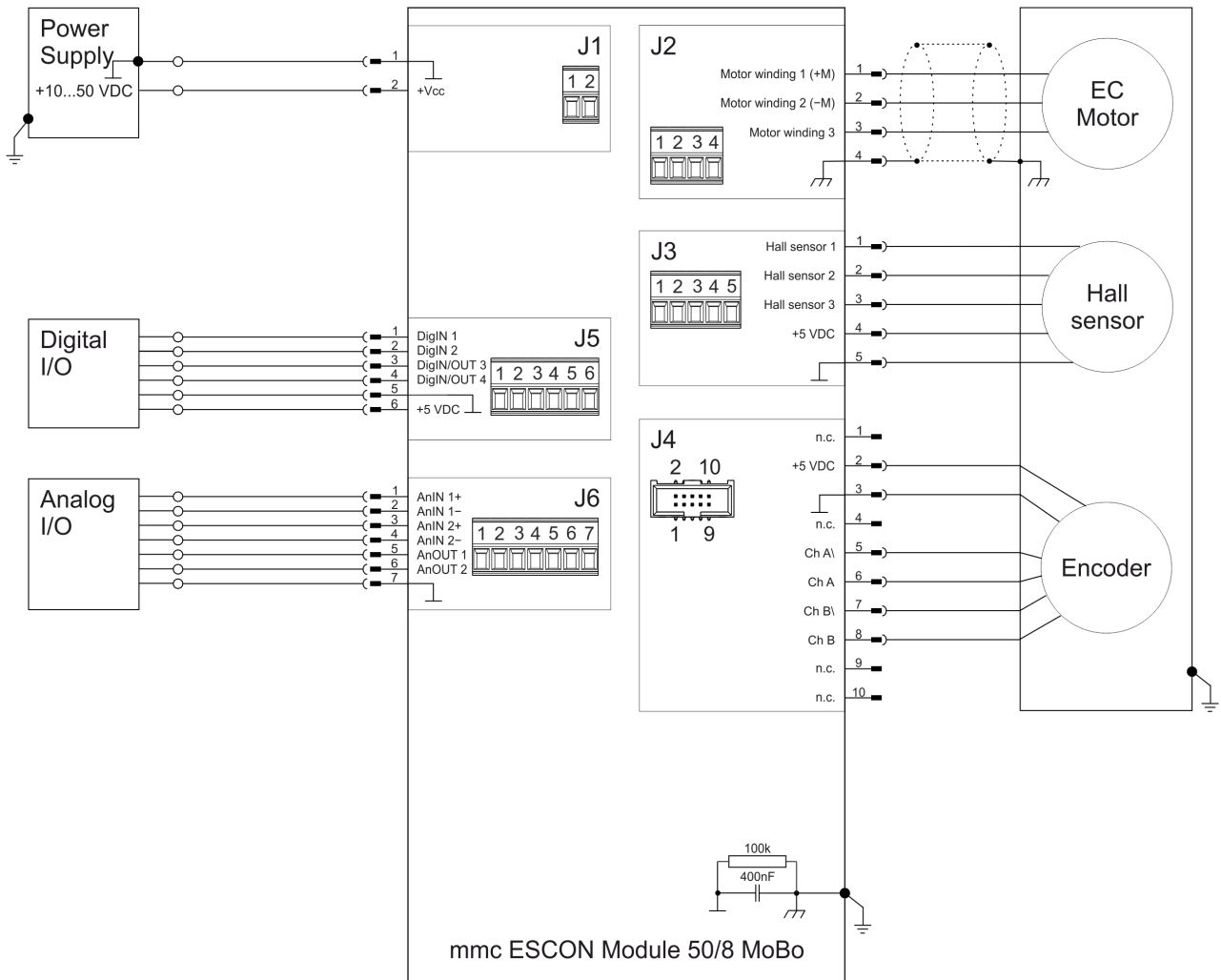

Illustration 5-41 ESCON Module 50/8 MoBo – maxon EC motor avec capteurs à effet Hall & codeur (J2 / J3 / J4)

5.8 Pièces de rechange

Numéro commande	Description
444144	Bloc de jonction LP enfichable, 2 pôles, pas de 3,5 mm, repéré 1...2
444145	Bloc de jonction LP enfichable, 4 pôles, pas de 3,5 mm, repéré 1...4
444146	Bloc de jonction LP enfichable, 5 pôles, pas de 3,5 mm, repéré 1...5
444147	Bloc de jonction LP enfichable, 6 pôles, pas de 3,5 mm, repéré 1...6
444148	Bloc de jonction LP enfichable, 7 pôles, pas de 3,5 mm, repéré 1...7

Tableau 5-30 Pièces de rechange

LISTE DES FIGURES

Illustration 2-1 Perte de puissance et rendement 9

Illustration 2-2 Derating température ambiante / dissipateur de chaleur requis 9

Illustration 2-3 ESCON Module 50/8 – Schéma coté [mm]. 11

Illustration 2-4 ESCON Module 50/8 HE – Schéma coté [mm]. 11

Illustration 3-5 Affectation des broches. 15

Illustration 3-6 Affectation des broches. 16

Illustration 3-7 Câblage d'entrée capteur à effet Hall 1 (dans le principe, concerne aussi les capteurs à effet Hall 2 & 3) 17

Illustration 3-8 Câblage d'entrée codeur Ch A «Différentiel» (dans le principe, s'applique aussi à Ch B) 18

Illustration 3-9 Câblage d'entrée codeur Ch A «Asymétrique» (dans le principe, s'applique aussi à Ch B). 19

Illustration 3-10 Commutation DigIN1. 20

Illustration 3-11 Commutation DigIN2. 20

Illustration 3-12 Commutation DigIN3 (dans le principe, s'applique aussi à DigIN4) 21

Illustration 3-13 Commutation DigOUT3 (dans le principe, s'applique aussi à DigOUT4) 21

Illustration 3-14 Exemples de commutation DigOUT3 (dans le principe, s'applique aussi à DigOUT4). 22

Illustration 3-15 Commutation AnIN1 (dans le principe, s'applique aussi à AnIN2) 23

Illustration 3-16 Commutation AnOUT1 (dans le principe, s'applique aussi à AnOUT2) 23

Illustration 3-17 Connecteur femelle USB J7 24

Illustration 3-18 LED – Emplacement 26

Illustration 4-19 Interfaces – Désignations et emplacement 27

Illustration 4-20 maxon DC motor 28

Illustration 4-21 maxon DC motor avec génératrice DC 29

Illustration 4-22 maxon DC motor avec codeur. 30

Illustration 4-23 maxon EC motor avec capteurs à effet Hall 31

Illustration 4-24 maxon EC motor avec capteurs à effet Hall & codeur 32

Illustration 5-25 Câblage de l'alimentation en tension 34

Illustration 5-26 Câblage bobinage moteur 1 (dans le principe, s'applique aussi aux bobinages 2 & 3) 35

Illustration 5-27 Empreinte THT [mm] – Vue de dessus 37

Illustration 5-28 ESCON Module 50/8 MoBo 38

Illustration 5-29 ESCON Module 50/8 MoBo – Schéma coté [mm] 38

Illustration 5-30 ESCON Module 50/8 MoBo – Mise en place dans profilé DIN 39

Illustration 5-31 ESCON Module 50/8 MoBo – Connecteur mâle d'alimentation électrique J1 40

Illustration 5-32 ESCON Module 50/8 MoBo – Connecteur mâle moteur J2 41

Illustration 5-33 ESCON Module 50/8 MoBo – Connecteur mâle capteur à effet Hall J3 42

Illustration 5-34 ESCON Module 50/8 MoBo – Connecteur femelle codeur J4 43

Illustration 5-35 ESCON Module 50/8 MoBo – Connecteur mâle E/S numériques J5 45

Illustration 5-36 ESCON Module 50/8 MoBo – Connecteur mâle E/S analogiques J6. 46

Illustration 5-37 ESCON Module 50/8 MoBo – maxon DC motor (J2) 47

Illustration 5-38 ESCON Module 50/8 MoBo – maxon DC motor avec génératrice DC (J2) 48

Illustration 5-39 ESCON Module 50/8 MoBo – maxon DC motor avec codeur (J2 / J4). 49

Illustration 5-40 ESCON Module 50/8 MoBo – maxon EC motor avec capteurs à effet Hall (J2 / J3) 50

Illustration 5-41 ESCON Module 50/8 MoBo – maxon EC motor avec capteurs à effet Hall & codeur (J2 / J3 / J4) 51

LISTE DES TABLEAUX

Tableau 1-1	Notation utilisée	3
Tableau 1-2	Symboles & signes	4
Tableau 1-3	Marques déposées et noms de marques	4
Tableau 2-4	Caractéristiques techniques	8
Tableau 2-5	Dissipateur de chaleur – Spécification & accessoires	10
Tableau 2-6	Limites d'application	10
Tableau 2-7	Normes	12
Tableau 3-8	Affectation des broches & câblage (broches 1-18)	15
Tableau 3-9	Affectation des broches & câblage (broches 19-29)	16
Tableau 3-10	Connecteur femelle USB J7 – Affectation des broches & câblage	24
Tableau 3-11	USB Type A - micro B Cable	24
Tableau 3-12	LED – Interprétation des affichages d'état	26
Tableau 5-13	Guide de configuration de la carte mère - Composants recommandés	36
Tableau 5-14	Guide de configuration de la carte mère – Mise à la terre	37
Tableau 5-15	ESCON Module 50/8 MoBo, mise en place dans profilé DIN – Spécification & accessoires	39
Tableau 5-16	ESCON Module 50/8 MoBo – Connecteur mâle d'alimentation électrique J1 – Affectation des broches & câblage	40
Tableau 5-17	ESCON Module 50/8 MoBo – Connecteur mâle d'alimentation électrique J1 – Spécification & accessoires	40
Tableau 5-18	ESCON Module 50/8 MoBo – Connecteur mâle moteur J2 – Affectation des broches pour maxon DC motor (avec balais)	41
Tableau 5-19	ESCON Module 50/8 MoBo – Connecteur mâle moteur J2 – Affectation des broches pour maxon EC motor (sans balais)	41
Tableau 5-20	ESCON Module 50/8 MoBo – Connecteur mâle moteur J2 – Spécification & accessoires	41
Tableau 5-21	ESCON Module 50/8 MoBo – Connecteur mâle capteur à effet Hall J3 - Affectation des broches	42
Tableau 5-22	ESCON Module 50/8 MoBo – Connecteur mâle capteur à effet Hall J3 – Spécification & accessoires	42
Tableau 5-23	ESCON Module 50/8 MoBo – Connecteur femelle codeur J4 – Affectation des broches & câblage	43
Tableau 5-24	ESCON Module 50/8 MoBo – Connecteur femelle codeur J4 – Accessoires	43
Tableau 5-25	ESCON Module 50/8 MoBo – Encoder Cable	44
Tableau 5-26	ESCON Module 50/8 MoBo – Connecteur mâle E/S numériques J5 – Affectation des broches & câblage	45
Tableau 5-27	ESCON Module 50/8 MoBo – Connecteur mâle E/S numériques J5 – Spécification & accessoires	45
Tableau 5-28	ESCON Module 50/8 MoBo – Connecteur mâle E/S analogiques J6 – Affectation des broches & câblage	46
Tableau 5-29	ESCON Module 50/8 MoBo – Connecteur mâle E/S analogiques J6 – Spécification & accessoires	46
Tableau 5-30	Pièces de rechange	52

INDEX**A**

Activités interdites 4
Affectation des broches 15
Affectation des connexions 15
Affichage d'erreur 26
Affichage de l'état 26
Affichage de l'état de service 26
Alimentation électrique, nécessaire 14
Autorisation d'exploitation 13

C

Câble (pré-confectionné)
 Encoder Cable 44
 USB Type A - micro B Cable 24
Caractéristiques de puissance 7
Caractéristiques techniques 7
Comment procéder?
 Assistance lors de la configuration de la carte mère 33
 Signification des symboles et signes présents dans ce document 4
Conditions préalables à l'installation 13
Connecteurs femelles
 J1 40
 J2 41
 J3 42
 J4 18, 43
 J5 45
 J6 46
 J7 24
Consignes de sécurité 4, 6
Coussinet thermique autocollant, voir «ESCON Module 50/8 Thermal Pad»
CSDE 6

D

Directive CE en vigueur 13
Directive CE, en vigueur 13
Domaine d'utilisation
 de ce document 3
 des composants 5

E

Entrées analogiques 23
Entrées numériques 20, 21
ESCON Module 50/8 Heat Sink 10
ESCON Module 50/8 Thermal Pad 10

I

Incorporation dans un système 13
Information (symbole) 4
Interface USB 24
Interfaces (désignation, emplacement) 27

L

LED 26
LED d'état 26

M

MoBo (ESCON Module 50/8 Motherboard) 38

N

Normes, respectées 12
Notation, utilisée 3
Numéros de commande
 275934 44
 403968 24
 444144 52
 444145 52
 444146 52
 444147 52
 444148 52
 532872 7
 586048 38
 586137 7
 586141 10
 586142 10

O

Opérations obligatoires 4

P

Priorité à la sécurité 6

R

Réglementation nationale 6
Réglementation supplémentaire 6

S

Schémas de connexion des
 moteurs DC 28, 47
 moteurs EC 31, 50
Signes, utilisés 4
Symboles, utilisés 4

U

Utilisation 5

© 2018 maxon motor. Tous droits réservés.

Le présent document est protégé par des droits d'auteur, même sous forme d'extrait. Toute réutilisation de ce document, qu'il s'agisse d'une reproduction, d'une traduction, de la reproduction sur microfilm ou d'un autre traitement électronique dépassant le cadre stricto sensu de la protection des droits d'auteur, est interdite sans autorisation écrite de maxon motor ag et peut faire l'objet de poursuites judiciaires.

maxon motor ag

Brünigstrasse 220
Postfach 263
CH-6072 Sachseln
Suisse

Téléphone +41 41 666 15 00

Fax +41 41 666 16 50

www.maxonmotor.com